



FERRARI TRIBUTE TO 1000 MIGLIA 2020  
Brescia, dal 19 al 25 ottobre 2020

REGOLAMENTO PARTICOLARE DI GARA

**Il presente RPG è stato approvato in data 05/02/2020 con numero di approvazione RM/2/20. In esso sono già riportate ed evidenziate in giallo le variazioni riportate nelle Circolari Informative 01, 02 e 03 approvate da ACI Sport rispettivamente in data 16/03/2020, 13/06/2020 e 28/07/2020**

ORGANIZZAZIONE: 1000 Miglia Srl

Ferrari Tribute to 1000 Miglia 2020  
Regolamento Particolare di Gara – Special Race Regulations



**ALBO D'ORO**

<b>Anno</b>	<b>Conduttori</b>	<b>Vettura</b>	<b>Cil.</b>	<b>Cm<sup>3</sup></b>	<b>CV</b>	<b>Anno produzione</b>	<b>Penalità totali</b>	<b>Punti totali</b>
2010	Giardina - Di Serio	Ferrari Modena F1	8	3.586	400	2000	516	-
2011	Verghini - Fuso	Ferrari 512 TR	12	4.942	428	1992	490	-
2012	Verghini - Fuso	Ferrari 512 TR	12	4.942	428	1992	698	-
2013	Mingotti - Mingotti	Ferrari 458 Italia	8	4.499	570	2011	707	-
2014	Garelli - Garelli	Ferrari 458 Speciale	8	4.499	605	2014	1772	14666
2015	Garelli - Garelli	Ferrari 458 Speciale	8	4.499	605	2014	1234	18682
2016	Garelli - Garelli	Ferrari F12 TDF	12	6.262	570	2016	1061	19128
2017	Garelli - Garelli	Ferrari F12 TDF	12	6.262	570	2016	1165	24315
2018	Bianchi - Mozzi	Ferrari California	8	4.296	460	2010	605	33164
2019	Mozzi – Biacca	Ferrari 458 Spider	8	4.499	605	2012	868	34106

## INDICE

### Articoli:

	<b>Note di lettura</b>	<b>pagina 4</b>
<b>1.</b>	<b>Organizzazione</b>	<b>pagina 4</b>
<b>2.</b>	<b>Ufficiali di gara</b>	<b>pagine 4-5</b>
	<b>Programma</b>	<b>pagine 6-7</b>
<b>3.</b>	<b>Gara</b>	<b>pagina 8</b>
<b>4.</b>	<b>Percorso</b>	<b>pagina 8</b>
<b>5.</b>	<b>Concorrenti, conduttori e vetture ammessi</b>	<b>pagine 8 - 11</b>
<b>6.</b>	<b>Numeri di gara ordine di partenza</b>	<b>pagina 11</b>
<b>7.</b>	<b>Iscrizioni</b>	<b>pagine 11-15</b>
<b>8.</b>	<b>Obblighi generali</b>	<b>pagine 15-17</b>
<b>9.</b>	<b>Svolgimento della gara</b>	<b>pagine 18-20</b>
<b>10.</b>	<b>Tempo massimo</b>	<b>pagina 20</b>
<b>11.</b>	<b>Penalità e provvedimenti disciplinari</b>	<b>pagine 20-21</b>
<b>12.</b>	<b>Classifiche, reclami, appelli</b>	<b>pagine 21-22</b>
<b>13.</b>	<b>Premi</b>	<b>pagina 22</b>
<b>14.</b>	<b>Disposizioni generali</b>	<b>pagine 22-23</b>
<b>15.</b>	<b>Assicurazioni</b>	<b>pagina 23</b>

### Allegati:

<b>1.</b>	<b>Fac-simile Certificato Medico per attività sportiva non agonistica</b>	<b>pagina 49</b>
<b>2.</b>	<b>Fac-simile Certificato Medico per attività sportiva agonistica</b>	<b>pagina 50</b>
<b>3.</b>	<b>Posizionamento dei numeri di gara sulle vetture</b>	<b>pagina 51</b>
<b>4.</b>	<b>Tabella Tempi e distanze</b> <i>(la TDT sarà diffusa contestualmente al Road book)</i>	<b>[omissis]</b>
<b>5.</b>	<b>Mappa del percorso di gara</b> <i>(La mappa del tracciato di gara potrà essere soggetta a variazioni e sarà diffusa contestualmente al Road book)</i>	<b>pagina 52</b>
<b>6.</b>	<b>Cartellonistica dei controlli</b>	<b>pagina 53-54</b>
<b>7.</b>	<b>Tabella dei punteggi per le Prove Cronometrate (PC/TT)</b>	<b>pagine 55-56</b>
<b>8.</b>	<b>Tabella dei punteggi per le Prove di Media (PM/AT)</b>	<b>pagine 57-58</b>



## NOTE DI LETTURA

Tutti gli orari indicati nel presente RPG sono da intendersi riferiti al Fuso orario in uso Italia, ovvero "Greenwich Mean Time + 1 ora" per convenzione segnale UTC (GPS) | Italia: GMT+1

L'acronimo "ASN" indica: Autorità Sportiva Nazionale.

L'Imposta sul Valore Aggiunto (IVA) sarà applicata a tutti gli importi indicati nel presente RPG ed è da intendersi pari al 22% dell'imponibile (data del 24.01.20120). Eventuali variazioni di tale percentuale saranno comunicate con Circolare Informativa e diventeranno effettivi in conformità alle leggi emanate dallo Stato Italiano.

## Articolo 1 - ORGANIZZAZIONE

Il presente Regolamento Particolare (RPG) è redatto in conformità del Codice Sportivo Internazionale (e suoi Allegati, in quanto applicabili), al Regolamento Nazionale Sportivo (e suoi Regolamenti di Settore, in quanto applicabili) e alle altre disposizioni dell'ACI Sport, secondo i quali deve intendersi regolato quanto non indicato negli articoli seguenti.

L'Organizzatore dichiara che la gara sarà munita delle necessarie autorizzazioni amministrative e delle previste coperture assicurative.

### 1.1 - COMITATO OPERATIVO

Presidente: Sig. .... t.b.a. ....  
Vicepresidente: Sig. .... t.b.a. ....  
Componenti: Sig. .... t.b.a. ....  
Sig. .... t.b.a. ....  
Sig. .... t.b.a. ....  
Sig. .... t.b.a. ....  
Sig. .... t.b.a. ....  
Sig. .... t.b.a. ....  
Segretario: Sig. .... t.b.a. ....  
Sede: 1000 MIGLIA s.r.l. - Via Enzo Ferrari, 4/6 - 25134 Brescia

## Articolo 2 - UFFICIALI DI GARA

Commissari Sportivi:  
Presidente Sig. .... t.b.a. .... (delegato ACI Sport) licenza \_\_\_\_\_  
Commissario Sig. .... t.b.a. .... licenza \_\_\_\_\_  
Commissario Sig. .... t.b.a. .... licenza \_\_\_\_\_  
Segretario del Collegio Sig. .... t.b.a. .... licenza \_\_\_\_\_  
Direttore di Gara: Sig. Lucio DE MORI licenza 20623  
Direttore di Gara aggiunto: Sig. .... t.b.a. .... licenza \_\_\_\_\_  
Segretario di manifestazione: Sig. .... t.b.a. .... licenza \_\_\_\_\_  
Responsabile della Sicurezza - Delegato Allestimento Percorso:  
Sig. .... t.b.a. .... licenza \_\_\_\_\_  
Medico di gara: Dr. .... t.b.a. .... licenza \_\_\_\_\_  
Addetti alle Relazioni con i Concorrenti:  
Sig. .... t.b.a. .... licenza \_\_\_\_\_  
Sig. .... t.b.a. .... licenza \_\_\_\_\_  
Sig. .... t.b.a. .... licenza \_\_\_\_\_  
Sig. .... t.b.a. .... licenza \_\_\_\_\_  
Addetti al Merito: L'elenco sarà pubblicato con Circolare Informativa  
Verificatori Sportivi: L'elenco sarà pubblicato con Circolare Informativa  
Commissari e Verificatori Tecnici:  
Sig. .... t.b.a. .... (delegato ACI Sport) licenza \_\_\_\_\_  
L'elenco dei Commissari e dei Verificatori Tecnici sarà pubblicato in Circolare Informativa

**Ferrari Tribute to 1000 Miglia 2020**  
**Regolamento Particolare di Gara – Special Race Regulations**



Commissari di percorso: dell'ACI Brescia e degli AA.CC. delle altre Provincie interessate  
Cronometristi: ..... t.b.a. ....  
Capo servizio cronometraggio: Sig. .... t.b.a. .... licenza \_\_\_\_\_  
Compilatore delle classifiche: Direttore di gara  
Responsabile Ufficio Stampa: Sig. .... t.b.a. ....

## PROGRAMMA

### Programma prima della settimana della gara

#### Lunedì 3 febbraio 2020

Data di pubblicazione del Regolamento Particolare di Gara	Website
Data di apertura delle iscrizioni	Segreteria di Gara

#### venerdì 20 marzo 2020 ore 16:00

Data di chiusura delle iscrizioni	Segreteria di Gara
-----------------------------------	--------------------

#### entro venerdì 27 marzo 2020

Comunicazione agli iscritti della accettazione delle vetture e dei conduttori	Segreteria di Gara
Pubblicazione dell'elenco dei Concorrenti e delle vetture ammesse	Website

#### giovedì 30 aprile 2020

Data ultima per la restituzione del deposito cauzionale versata dai concorrenti non accettati e non facenti parte della lista d'attesa	Segreteria di Gara
----------------------------------------------------------------------------------------------------------------------------------------	--------------------

#### venerdì 18 settembre 2020 ore 23:59

Data ultima per la comunicazione o la variazione gratuita dei dati dei conduttori non indicati in fase di iscrizione o variati successivamente (le sostituzioni onerose richieste dal 18 settembre non saranno riportate sulle pubblicazioni dell'organizzatore)	Segreteria di Gara
------------------------------------------------------------------------------------------------------------------------------------------------------------------------------------------------------------------------------------------------------------------	--------------------

Data ultima per la richiesta di sostituzione gratuita di una vettura iscritta	Segreteria di Gara
-------------------------------------------------------------------------------	--------------------

#### giovedì 1 ottobre 2020

Data di chiusura della lista d'attesa	Segreteria di Gara
---------------------------------------	--------------------

#### Da lunedì 12 ottobre 2020

Invio del Briefing registrato dell'Organizzatore e del Direttore di gara	Inviato ad ogni iscritto
--------------------------------------------------------------------------	--------------------------

#### martedì 13 ottobre 2020

Pubblicazione degli orari individuali di verifica	Website - Albo di gara
---------------------------------------------------	------------------------

#### entro domenica 18 ottobre 2020 ore 12:00

Pubblicazione dell'ordine e degli orari individuali di partenza delle 4 Tappe	Website - Albo di gara
-------------------------------------------------------------------------------	------------------------

### Programma della settimana di gara

*Gli orari indicati dal programma per tutte le attività che precedono la partenza della gara saranno sanciti da un tabellone indicante l'ora ufficiale della manifestazione, posizionato dal servizio di Cronometraggio nel locale delle verifiche.*

*Tutti i membri degli equipaggi che non si saranno presentati entro gli orari indicati dal presente RPG saranno considerati come equipaggi ritirati e non verranno ammessi alla gara: nessuna deroga verrà concessa.*

#### lunedì 19 ottobre 2020

10:00 - 17:00 Verifiche sportive e tecniche ante gara e Distribuzione del Road book (secondo gli orari individuali di convocazione comunicati) Briefing dell'Organizzatore e del Direttore di gara (registrato)	Brescia, Paddock Fiera
--------------------------------------------------------------------------------------------------------------------------------------------------------------------------------------------------------------------	------------------------

#### martedì 20 ottobre 2020

10:00 - 17:00 Verifiche sportive e tecniche ante gara e Distribuzione del Road book (secondo gli orari individuali di convocazione comunicati) Briefing dell'Organizzatore e del Direttore di gara (registrato)	Brescia, Paddock Fiera
--------------------------------------------------------------------------------------------------------------------------------------------------------------------------------------------------------------------	------------------------

#### mercoledì 21 ottobre 2020

10:00 - 17:00 Verifiche sportive e tecniche ante gara e Distribuzione del Road book	Brescia, Paddock Fiera
-------------------------------------------------------------------------------------	------------------------

**Ferrari Tribute to 1000 Miglia 2020**  
**Regolamento Particolare di Gara – Special Race Regulations**



*(secondo gli orari individuali di convocazione comunicati)*  
Briefing dell'Organizzatore e del Direttore di gara (registrato)

**giovedì 22 ottobre 2020**

07:30 - 08:30	Verifiche sportive e tecniche ante gara e Distribuzione del Road book <i>(secondo gli orari individuali di convocazione comunicati)</i> Briefing dell'Organizzatore e del Direttore di gara (registrato)	Brescia, Paddock Fiera
12:30	Publicazione dell'elenco dei concorrenti e delle vetture ammesse	Website - Albo di gara
dalle 13:40	Allineamento per la partenza della Tappa 1	Desenzano d/G – Lungolago C. Battisti
14:10	Partenza della prima vettura - Tappa 1	Desenzano d/G – Lungolago C. Battisti
20:45	Arrivo della prima vettura - Tappa 1	Cervia, Milano Marittima

**venerdì 23 ottobre 2020**

05:10	Publicazione della classifica parziale della Tappa 1	Website - Albo di gara
dalle 05:10	Allineamento per la partenza della Tappa 2 <i>(minimo 30' prima dell'ora individuale di partenza)</i>	Cervia, Milano Marittima
05:40	Partenza della prima vettura - Tappa 2	Cervia, Milano Marittima
20:00	Arrivo della prima vettura - Tappa 2	Roma, Villa Borghese

**sabato 24 ottobre 2020**

05:10	Publicazione della classifica parziale della Tappa 2	Website - Albo di gara
dalle 05:10	Allineamento per la partenza della Tappa 3 <i>(minimo 30' prima dell'ora individuale di partenza)</i>	Roma, Villa Borghese
05:40	Partenza della prima vettura - Tappa 3	Roma, Villa Borghese
20:10	Arrivo della prima vettura - Tappa 3	Salsomaggiore Terme

**domenica 25 ottobre 2020**

06:00	Publicazione della classifica parziale della Tappa 3	Website - Albo di gara
dalle 06:00	Allineamento per la partenza della Tappa 4 <i>(minimo 30' prima dell'ora individuale di partenza)</i>	Salsomaggiore Terme,
06:30	Partenza della prima vettura - Tappa 4	Salsomaggiore Terme,
15:10	Arrivo della prima vettura - Tappa 4	Brescia, Parcheggio Iveco
dalle 15:30	Passaggio obbligatorio in pedana	Brescia, Viale Venezia
16:30	Publicazione della classifica finale	Website - Albo di gara
16:30	Cerimonia di premiazione	Brescia, Palazzo Loggia

---

**Direzione Gara, Segreteria di Gara e Paddock**

Brixia Expo - Fiera di Brescia, Via Caprera 5 - 25125 Brescia

**Segreterie di Tappa**

Cervia - Cervia Turismo SrL - Torre San Michele - Via Evangelisti, 4  
dalle 20:00 di **giovedì 22** alle 01:00 di **venerdì 23 ottobre 2020**

Roma - Grand Hotel Palace – Hall via Vittorio Veneto 70  
dalle 18:00 alle 24:00 di **venerdì 23 ottobre 2020**

Salsomaggiore Terme, Grand Hotel Salsomaggiore via della Rosa - Hall.....  
dalle 18:30 di **sabato 24** alle 01:00 di **domenica 25 ottobre 2020**

**Ferrari Tribute to 1000 Miglia 2020**  
**Regolamento Particolare di Gara – Special Race Regulations**



**Albo Ufficiale di gara**      Brescia (D.G.), Segreteria di Tappa (solo comunicazioni giornaliere) Website  
**Website**                      [www.ferraritribute.1000miglia.it](http://www.ferraritribute.1000miglia.it)

---

Sincronizzazione dei sistemi di cronometraggio dell'Organizzazione: segnale **UTC (GPS)** | Italia: GMT+1

---





## **Articolo 3 - GARA**

L'Organizzatore 1000 MIGLIA s.r.l., con sede in Brescia - Via Enzo Ferrari 4/6, titolare della licenza ACI Sport n. 356540 in corso di validità, indice e organizza da **lunedì 19 a domenica 25 ottobre** 2020 una gara automobilistica di Regolarità classica per Auto Moderne, Grande Evento, denominata:

# **FERRARI TRIBUTE TO 1000 MIGLIA 2020**

## **Articolo 4 - PERCORSO**

Il percorso di gara avrà una lunghezza complessiva di Km **1.746,35** e sarà descritto nella Tabella delle Distanze e dei Tempi (TDT) allegata al presente RPG, di cui fa parte integrante, e nel Road book. La TDT indicherà anche le Prove Cronometrate e le Prove di Media valide per la compilazione della classifica.

Saranno previsti **17** Controlli Orari / Time Control (CO/TC), **107** Prove Cronometrate / Trial Test (PC/TT), **7** Prove di Media / Average Test (PM/AT) con un totale di **20** rilevamenti e **22** Controlli Timbro / Passage Controls (CT/PC).

Partenza ed arrivo della gara sono previste nei luoghi e negli orari indicati nel Programma di Gara.

La gara si svolgerà su strade aperte al traffico, salvo diverse eventuali prescrizioni emanate dalle Amministrazioni competenti, con velocità medie non superiori a 50 Km/h.

Eventuali variazioni del percorso a causa di lavori o impedimenti momentanei saranno comunicate con Circolari Informative e segnalate sul posto, ove possibile, dalle Forze dell'Ordine e/o dagli incaricati dall'organizzazione.

## **Articolo 5 - CONCORRENTI, CONDUTTORI E VETTURE AMMESSI**

### **5.1 CONCORRENTI E CONDUTTORI AMMESSI**

**5.1.1** I concorrenti, e i membri dell'equipaggio dovranno essere titolari di licenza ACI Sport di Concorrente/Conducente oppure di licenza di regolarità in corso di validità (per concorrenti/conduttori di nazionalità italiana) o di una licenza internazionale di Concorrente/Conducente in corso di validità, rilasciata dalla propria ASN (per concorrenti/conduttori di nazionalità straniera).

Tutti i membri degli equipaggi dovranno essere in possesso della patente di guida in corso di validità durante tutte le fasi di svolgimento della gara. I conduttori stranieri dovranno presentare, se necessario, anche la patente internazionale.

**5.1.2** Ai membri di equipaggi stranieri non possessori di una licenza di Concorrente/Conducente in corso di validità, rilasciata dalla propria ASN, potrà essere rilasciata in sede di verifica ante gara, una licenza di regolarità ACI Sport valida per la sola gara Ferrari Tribute to 1000 Miglia 2020, previo pagamento dei relativi diritti.

**5.1.3** Un concorrente potrà iscrivere, per ogni vettura, un equipaggio composto al massimo da due persone, che saranno le uniche autorizzate a bordo della vettura durante tutte le fasi di svolgimento della gara.

**5.1.4** Un concorrente Persona fisica che iscriva alla gara una vettura dovrà obbligatoriamente trovarsi a bordo della vettura stessa, per tutta la durata della gara.

**5.1.5** Una vettura potrà essere condotta, durante tutte le fasi di svolgimento della gara, solo dai membri dell'equipaggio che siano stati verificati ed ammessi con quella vettura.

**5.1.6** Non saranno ammessi membri dell'equipaggio di età inferiore ai 18 anni e superiore a 79 anni.

**5.1.7** Non saranno ammessi passeggeri, ovvero membri degli equipaggi che non siano stati verificati e che non siano in possesso dei requisiti di cui all'Articolo 5.1.1 e 5.1.6 del presente RPG.

**5.1.8** Dopo la chiusura delle iscrizioni è vietato sostituire il concorrente. **I componenti dell'equipaggio potranno essere sostituiti:**

- con l'autorizzazione dell'organizzatore, fino all'inizio delle verifiche ante gara;

- con l'autorizzazione dei Commissari Sportivi, dall'inizio delle verifiche fino alla pubblicazione dell'elenco degli ammessi.

La sostituzione di due membri dell'equipaggio è sottoposta all'approvazione dell'organizzatore, in accordo con l'ASN dell'organizzatore.

Fino alle 23:59 di venerdì **18 settembre** 2020 la prima sostituzione di entrambi i componenti dell'equipaggio o l'inserimento dei nominativi non comunicati in precedenza, sono gratuiti. Da sabato **19 settembre** 2020 per ogni sostituzione o inserimento di un membro dell'equipaggio dovrà essere corrisposto, come diritto di segreteria, un importo di € 366,00 (pari a € 300,00 + IVA). Senza tale pagamento la richiesta di sostituzione non sarà presa in considerazione.

Ogni richiesta pervenuta oltre **venerdì 18** settembre 2020 non garantirà la visibilità dei nominativi sulle pubblicazioni ufficiali della competizione.

### **5.1.9 DOCUMENTAZIONE NECESSARIA PER OTTENERE LA LICENZA SPORTIVA IN SEDE DI VERIFICA ANTE GARA**

L'età anagrafica massima per conseguire la licenza di regolarità, sia essa giornaliera per gli stranieri o annuale per gli italiani, è di 75 anni compiuti per entrambi i sessi. È concessa la possibilità di innalzare l'età massima di attività agonistica fino a 79 anni. Di seguito l'elencazione della documentazione necessaria ai fini dell'ottenimento della prescritta licenza:

a) Conducenti di nazionalità italiana UNDER 75 alla data di chiusura della verifica amministrativa

Per il rilascio/rinnovo della licenza sono richiesti e seguenti documenti:

- certificato medico per attività sportiva non agonistica (Fac-simile Allegato 1 al presente RPG) ottenuto in Italia come da normativa vigente;
- patente di guida (per entrambi i componenti l'equipaggio);
- tessera ACI (per chi non fosse in regola con l'associazione sarà possibile effettuare in loco il rinnovo/rilascio comunicando i dati della vettura che si utilizza ogni giorno oppure la targa della vettura storica iscritta alla competizione a seconda del tipo di servizio ACI richiesto).

b) Conducenti di nazionalità italiana OVER 75 alla data di chiusura della verifica amministrativa

Per il rilascio/rinnovo della licenza sono richiesti e seguenti documenti:

- certificato medico per attività sportiva agonistica (Fac-simile Allegato 2 al presente RPG) ottenuto in Italia come da normativa vigente;
- patente di guida (entrambi i componenti l'equipaggio);
- tessera ACI (per chi non fosse in regola con l'associazione sarà possibile effettuare in loco il rinnovo/rilascio comunicando i dati della vettura che si utilizza ogni giorno oppure la targa della vettura storica iscritta alla competizione a seconda del tipo di servizio ACI richiesto).

c) Conducenti di nazionalità non italiana UNDER 75 alla data di chiusura della verifica amministrativa

Per il rilascio/rinnovo della licenza sono richiesti e seguenti documenti:

- certificato medico per attività sportiva non agonistica (Fac-simile, Allegato 1 al presente RPG) ottenuto in Italia come da normativa vigente; in alternativa, certificato medico di buona salute ottenuto all'estero, scritto in lingua inglese, firmato e timbrato da un medico;
- autocertificazione di non possedere altre licenze emesse da altre ASN in corso di validità e di non essere incorsi in sanzioni disciplinari;
- patente di guida, nazionale e internazionale (entrambi i componenti l'equipaggio).

d) Conducenti di nazionalità non italiana OVER 75 alla data di chiusura della verifica amministrativa

Per il rilascio/rinnovo della licenza sono richiesti e seguenti documenti:

- certificato medico per attività sportiva agonistica (Fac-simile, Allegato 2 al presente RPG) ottenuto in Italia come da normativa vigente o, in alternativa, certificato medico per attività sportiva agonistica ottenuto all'estero, scritto in lingua inglese, firmato e timbrato da un medico;
- autocertificazione di non possedere altre licenze emesse da altre ASN in corso di validità e di non essere incorsi in sanzioni disciplinari;
- patente di guida, nazionale e internazionale (entrambi i componenti l'equipaggio).

### **5.2 VETTURE AMMESSE**

#### **5.2.1**

Saranno ammesse fino a n. 100 vetture esclusivamente di marca FERRARI fra le quali al massimo 35 vetture definite "storiche" (prodotte dal 1958 al 1990), le restanti, definite "moderne", prodotte dal 1991 ad oggi, solo se appartenenti ad uno dei seguenti modelli oppure equipaggiate con le seguenti tipologie di motore:



1. modelli: GTO, F40, F50, Enzo Ferrari, LaFerrari, F60 America, Sergio, LaFerrari aperta, (Categoria: Supercar, Edizioni Limitate)
2. modelli: F512M, 550 Barchetta Pininfarina, Superamerica, 612 Sessanta, 599 GTO, SA Aperta, F12 TdF, Challenge Stradale, 430Scuderia, Scuderia 16M, 458 Speciale, 458 Speciale A, 488 Pista, 488 Pista Spider (Categoria: Serie Speciali)
3. motore 8 cilindri
4. motore 12 cilindri

Ogni vettura Ferrari che subisce modifiche non autorizzate dalla casa madre non può più essere considerata una "Ferrari". L'utilizzo dei badge Ferrari su vetture modificate e/o alterate dopo la loro immisione in commercio costituisce violazione dei marchi Ferrari, sanzionato dalle norme in materia, oltre a ledere il prestigio degli stessi marchi, del nome di Ferrari e delle vetture originali della nostra Clientela. Per questo motivo le vetture Ferrari modificate non potranno in nessun caso partecipare all'evento, né a qualsiasi altra attività promossa, organizzata o supportata dalla stessa Ferrari.

### **5.2.2 VETTURE "MODERNE" - COSTRUITE DAL 1991**

Le vetture "moderne" ammesse saranno suddivise nei seguenti raggruppamenti:

- Raggruppamento A: motore 8 cilindri
- Raggruppamento B: motore 12 cilindri
- Raggruppamento C: Serie Speciali, Edizioni Limitate, Supercar

L'appartenenza di una vettura ammessa al raggruppamento C ne esclude l'inserimento nei raggruppamenti A e B.

Le vetture dovranno essere equipaggiate esclusivamente con pneumatici omologati per la circolazione stradale; nella propria configurazione di origine, cioè quella prevista dal costruttore per un normale impiego stradale che può comportare anche gli accessori venduti per abbellire o renderne più confortevole l'uso. Le vetture possono non essere munite di alcun documento sportivo.

### **5.2.3 VETTURE STORICHE COSTRUITE DAL 1958 AL 1990**

Le vetture "storiche" ammesse saranno suddivise nei seguenti raggruppamenti:

- Raggruppamento D: vetture costruite dal 01/01/1958 al 31/12/1969
- Raggruppamento E: vetture costruite dal 01/01/1970 al 31/12/1990

Al modulo di iscrizione dovrà essere allegato il certificato di autenticità della vettura iscritta rilasciato da FERRARI CLASSIC o copia della richiesta di certificazione.

Le vetture dovranno anche essere munite di uno dei seguenti documenti sportivi in corso di validità:

- fiche ACI-CSAI Regolarità Auto Storiche;
- HTP FIA (Historic Technical Passport FIA);
- HTP CSAI (Historic Technical Passport CSAI);
- Certificato di omologazione o d'identità ASI;
- Certificato d'iscrizione al Registro Storico Nazionale AAVS;
- Lasciapassare regolarità auto storiche FIA;
- Carta d'identità FIVA;

Indipendentemente dal documento sportivo presentato per l'ammissione alle gare la configurazione delle vetture deve essere conforme ai criteri previsti dalla regolamentazione ACI Sport.

Le vetture iscritte da equipaggi stranieri e sprovviste dei documenti elencati nel presente articolo, possono essere ammesse con una dichiarazione di conformità alle norme sportive rilasciata dai concorrenti stessi agli Organizzatori e da questi controfirmata.

- ### **5.2.4**
- Le vetture iscritte dovranno essere in regola con la revisione periodica dei mezzi se prevista ed in conformità a quanto previsto dalle leggi del paese di immatricolazione. Qualora il paese di immatricolazione non prevedesse la revisione periodica delle vetture, il concorrente dovrà produrre un'autocertificazione nella quale dovrà dichiarare l'assenza della necessità di revisione in funzione delle leggi del paese di immatricolazione e conseguentemente, dichiarerà di poter circolare avendo effettuato nel proprio paese di origine tutte le verifiche tecniche atte a dimostrare la perfetta efficienza dell'autovettura e di tutti i suoi dispositivi. In carenza di tale documento l'equipaggio non potrà superare le verifiche amministrative.



## **5.2.5 SOSTITUZIONE DI UNA VETTURA**

### **5.2.5.1 Condizioni per la sostituzione**

Fino alle 23:59 di **venerdì 18 settembre** 2020 è consentita la sostituzione gratuita di una vettura accettata o inserita in lista d'attesa. Una vettura accettata o inserita in lista d'attesa potrà essere sostituita, previa approvazione dell'organizzatore, esclusivamente con altra vettura in possesso di tutti i requisiti previsti dal presente RPG. Trascorso il termine di cui sopra non sarà in alcun modo possibile sostituire una vettura accettata o in inserita in lista d'attesa.

Non sarà possibile sostituire vetture relative ad iscrizioni non accettate.

### **5.2.5.2 Modalità per richiedere la sostituzione di una vettura**

Per poter richiedere la sostituzione di una vettura, il concorrente dovrà inviare, via PEC all'indirizzo [1000miglia@legalmail.it](mailto:1000miglia@legalmail.it) oppure tramite Raccomandata a.r. all'indirizzo della Società (1000 Miglia s.r.l. - Via Enzo Ferrari 4/6 - 25134 Brescia), l'apposito modulo da richiedere all'organizzatore allegando la documentazione richiesta all'Articolo 5.3.6 del presente RPG.

Per la sostituzione della vettura dovrà essere corrisposto, come diritto di segreteria, un importo di € 2.440,00 (€ 2.000,00 + IVA) da versare sull'IBAN indicato sul Modulo di richiesta sostituzione. Senza tale pagamento la richiesta di sostituzione non sarà presa in considerazione. L'organizzatore darà riscontro al concorrente entro 10 giorni dal ricevimento della richiesta di sostituzione, completa del bonifico.

**5.2.6** È sempre vietato, pena l'immediata esclusione, l'uso della targa prova.

**5.2.7** È sempre vietato, sotto pena di penalità che possono arrivare fino all'esclusione a discrezione dei Commissari Sportivi:

- a) l'installazione e l'impiego di ogni sporgenza della carrozzeria della vettura, non prevista dal Costruttore, che abbia lo scopo di tralasciare le linee di rilevamento cronometrico;
- b) installare o realizzare, all'esterno e all'interno della vettura, mirini con materiale adesivo di dimensioni superiori a cm. 15 di lunghezza e cm. 2 di larghezza;
- c) la presenza di eventuali mirini adesivi sulle placche porta numeri di gara, sugli adesivi di pubblicità dell'organizzatore e sulle targhe di gara.

## **Articolo 6 - NUMERI DI GARA - ORDINE DI PARTENZA**

**6.1** L'assegnazione dei Numeri di Gara, validi anche per la compilazione dell'Ordine di Partenza realizzato nel rispetto dell'ordine crescente dei numeri assegnati, salvo particolari esigenze organizzative, rispetterà in via preferenziale i seguenti criteri:

- vetture in ordine crescente di anno di costruzione.

**6.2** Le vetture provenienti dalla Lista d'attesa (Articolo 7.9) partiranno secondo il numero di gara assegnato dall'organizzatore che, per quanto possibile, seguirà il criterio esposto nei precedenti punti del presente articolo.

## **Articolo 7 - ISCRIZIONI**

**7.1** Con la sottoscrizione della domanda di iscrizione il concorrente e i conduttori si impegnano a sottostare alle sole giurisdizioni sportive riconosciute dal Codice Sportivo Internazionale ed alle disposizioni del presente RPG.

La presentazione della domanda non dà diritto alla partecipazione alla gara, spettando all'insindacabile giudizio dell'organizzatore la selezione delle domande e l'accettazione delle iscrizioni.

La mancata accettazione dell'iscrizione da parte dell'organizzatore non dovrà essere motivata e non darà diritto ad alcun indennizzo e/o risarcimento e/o rimborso spese, fatta salva la restituzione del deposito cauzionale (Art. 7.6 del presente RPG).



## **7.2 MODALITA' DI PRESENTAZIONE E DI RITIRO DELLA DOMANDA DI ISCRIZIONE**

Le domande d'iscrizione sono da inviare tramite l'applicativo web predisposto dall'organizzatore a 1000 MIGLIA s.r.l. - via Enzo Ferrari n. 4/6 - 25134 BRESCIA - Tel. +39 030 2318211 - Fax +39 030 2319288 - E-mail: [ferrartribute@1000miglia.it](mailto:ferrartribute@1000miglia.it).

Le domande d'iscrizione dovranno essere inoltrate via posta elettronica al seguente indirizzo mail: [ferrartribute@1000miglia.it](mailto:ferrartribute@1000miglia.it), nei giorni e negli orari indicati nel Programma del presente RPG, accompagnate dalla quietanza di versamento della somma prevista dal successivo Articolo 7.3 quale deposito cauzionale.

La data di presentazione della domanda di iscrizione di ogni concorrente coincide con la data di accredito della somma prevista dal successivo Articolo 7.3 sul c.c. di 1000 Miglia S.r.l.

L'eventuale richiesta di ritiro della domanda di iscrizione deve pervenire, entro il termine di chiusura delle iscrizioni, a mezzo comunicazione via PEC all'indirizzo [1000miglia@legalmail.it](mailto:1000miglia@legalmail.it) oppure tramite Raccomandata a.r. all'indirizzo della sede legale della Società (1000 MIGLIA s.r.l. - via Enzo Ferrari n. 4/6 - 25134 BRESCIA). Tale comunicazione determinerà la restituzione della somma versata a titolo di deposito cauzionale al netto dei costi di segreteria di Euro 183,00 (Euro 150,00 + IVA) entro 60 giorni dalla data di comunicazione del ritiro.

## **7.3 DEPOSITO CAUZIONALE PER L'ISCRIZIONE**

**7.3.1** Il versamento della somma di Euro 12.200,00 o Euro 14.640,00 in funzione del pacchetto di servizi prescelto, valido quale deposito cauzionale per l'iscrizione della vettura e dell'equipaggio deve essere effettuato secondo una delle seguenti modalità:

- a) a mezzo Carta di Credito (solo VISA - MASTERCARD) entro le 23:59 (GMT+1) di venerdì **20 marzo** 2020;
- b) tramite bonifico bancario, alle coordinate indicate nella domanda di iscrizione, con valuta massima di accredito sul conto corrente di 1000 Miglia S.r.l. entro le 23:59 (GMT+1) di **20 marzo** 2020.

Per la validità dell'iscrizione si considera la data di accredito sul conto corrente di 1000 Miglia e non quella del mandato di versamento.

## **7.4 AMMISSIBILITA' DELLE DOMANDE DI ISCRIZIONE**

Le domande di iscrizione dovranno essere complete di tutta la documentazione necessaria, anche fotografica, corredata dal maggior numero possibile di documenti attestanti la storia dell'esemplare di vettura iscritta e del pagamento del deposito cauzionale per l'iscrizione.

Il mancato versamento del deposito cauzionale non darà diritto all'esame della domanda di iscrizione.

Non saranno prese in considerazione domande infedeli, incomplete, senza documentazione o presentate da soggetti che abbiano debito verso l'organizzazione.

L'organizzazione si riserva la facoltà di non ammettere le vetture i cui conduttori siano stati penalizzati nelle edizioni precedenti della gara 1000 Miglia 2020.

L'organizzatore si riserva altresì la facoltà di non accettare l'iscrizione dei conduttori che per tre volte nell'arco della gara dell'anno precedente abbiano commesso infrazioni di superamento del limite di velocità stabilito dalle autorità preposte e rilevato dagli Speed Test predisposti dalla Direzione Gara.

## **7.5 ACCETTAZIONE DELL'ISCRIZIONE**

Entro venerdì 27 marzo 2020 ogni equipaggio potrà verificare online, all'interno della propria area riservata, l'accettazione o meno alla gara. La conferma verrà comunque comunicata anche all'indirizzo mail indicato nella sezione concorrente della scheda di iscrizione.

### **7.5.1 PERFEZIONAMENTO DELL'ISCRIZIONE**

L'iscrizione si intenderà perfezionata solo ad avvenuta accettazione della domanda di iscrizione da parte dell'organizzatore ed all'imputazione della somma versata a titolo di deposito cauzionale in somma versata a titolo di quota d'iscrizione.

Dopo l'accettazione della vettura alla manifestazione 1000 Miglia Srl emetterà regolare fattura, utilizzando i dati richiesti in fase di iscrizione.

Con la presentazione della domanda di iscrizione il richiedente autorizza l'organizzatore ad imputare a tassa di iscrizione la somma precedentemente versata a titolo di depositi cauzionale per il caso di accettazione della domanda di iscrizione.

## **7.5.2 QUOTA D'ISCRIZIONE**

Sono previste le seguenti quote di iscrizione:

### **1) ISCRIZIONE BASE CAMERA DOPPIA:**

La quota di iscrizione Base camera doppia ammonta a Euro 10.000,00 oltre IVA 22% (totale Euro 12.200,00) e comprende:

- a) Partecipazione alla competizione previa selezione della vettura:
  - kit di documenti e materiali tecnici previsti;
  - Pass standard;
  - 2 Welcome bags (bag, ecc...);
- b) Ospitalità per un equipaggio di due persone, comprensiva di:
  - 3 notti in hotel in camera doppia (di categoria non inferiore alle 4 stelle) con colazione;
  - 4 light lunch a buffet per persona;
  - 3 light dinner per persona;
  - Partecipazione alla Charity Gala Dinner **TBD** solamente per pilota e copilota, previa conferma entro e non oltre il 15 aprile
  - Ferrari Tribute Prize ceremony per pilota e copilota.
  - 1000 Miglia Closing Party
- c) Servizi inclusi nell'iscrizione:
  - Servizio di Pre check-in per gli hotel lungo il percorso (soggetto alla consegna della Carta di Credito e Passaporto);
  - 4 Accessi al Paddock (inclusi pilota e copilota);
  - Possibilità di acquistare i pacchetti di servizi aggiuntivi.

### **2) ISCRIZIONE GOLD CAMERA DOPPIA**

La quota di iscrizione Gold ammonta a Euro 12.000,00 oltre IVA 22% (totale Euro 14.640,00) e comprende:

- a) Partecipazione alla competizione previa selezione della vettura:
  - kit di documenti e materiali tecnici previsti;
  - Pass "Gold";
  - 2 Welcome bags con Merchandising dedicato (2 Giacche Driver Ufficiale 1000 Miglia 2020).
- b) Ospitalità per un equipaggio di due persone, comprensiva di:
  - 5 notti in hotel in camera doppia (di categoria non inferiore alle 4 stelle) con colazione;
  - 4 light lunch a buffet per persona;
  - 3 light dinner per persona;
  - Partecipazione alla Charity Gala Dinner **TBD** solamente per pilota e copilota, previa conferma entro e non oltre il 15 aprile;
  - Ferrari Tribute Prize ceremony per driver, codriver e 2 inviti extra.
  - 1000 Miglia Closing Party
- c) Servizi inclusi nell'iscrizione:
  - 4 Accessi al Paddock (inclusi pilota e copilota);
  - Servizio di Pre check-in per gli hotel lungo il percorso (soggetto alla consegna della Carta di Credito e Passaporto);
  - Possibilità di acquistare i pacchetti di servizi aggiuntivi.

## **7.6 RESTITUZIONE DEL DEPOSITO CAUZIONALE AGLI EQUIPAGGI NON ACCETTATI**

Ai concorrenti non accettati e/o non iscritti nella lista d'attesa verrà restituita la somma versata a titolo di deposito cauzionale a mezzo bonifico bancario o con accredito su carta di credito, entro giovedì 30 aprile 2020.

## **7.7 RITIRO DI UN'ISCRIZIONE**

Il ritiro di un'iscrizione deve avvenire a mezzo comunicazione via PEC all'indirizzo [1000miglia@legalmail.it](mailto:1000miglia@legalmail.it) oppure tramite Raccomandata a.r. all'indirizzo della sede legale della Società (1000 Miglia s.r.l. - Via Enzo Ferrari, 4/6 - 25134 Brescia).

### **7.7.1 RESTITUZIONE DELLA TASSA DI ISCRIZIONE IN CASO DI RITIRO DELL'ISCRIZIONE**

La restituzione della quota di iscrizione (se dovuta) in caso di ritiro da parte di un concorrente avverrà solo in conformità a quanto di seguito riportato:



- a) nel caso in cui la comunicazione del ritiro dell'iscrizione pervenga entro le 23:59 (GMT +1) di **venerdì 18 settembre** 2020, la quota di iscrizione sarà restituita nella misura del 50% + IVA;
- b) nel caso in cui la comunicazione del ritiro dell'iscrizione pervenga dopo le 24:00 (GMT +1) di **venerdì 18 settembre** 2020, la quota di iscrizione non sarà restituita.

In tutti i casi, se dovuta, la restituzione delle tasse di iscrizione avverrà entro i 60 giorni successivi alla data di comunicazione del ritiro.

## **7.8 MANCATO SUPERAMENTO DELLE VERIFICHE ANTE GARA**

In caso di mancato superamento delle verifiche amministrative e/o tecniche, il concorrente non avrà diritto alla restituzione della tassa di iscrizione versata, fermo restando il diritto alla fruizione dell'ospitalità prevista per l'equipaggio e agli eventuali omaggi distribuiti direttamente dagli sponsor, di cui all'Articolo 7.5.2 del presente RPG. Tale diritto sarà garantito solo nel caso di presentazione alle verifiche amministrative del concorrente o di un membro dell'equipaggio munito di delega al ritiro a firma del concorrente e pertanto i Concorrenti, o i conduttori da loro delegati, che non si presenteranno alle verifiche ante gara non avranno diritto alla restituzione della tassa di iscrizione e neppure alla fruizione dell'ospitalità prevista per l'equipaggio né alcun beneficio o facilitazione riconosciuto ai partecipanti.

## **7.9 LISTA D'ATTESA**

La "Lista d'attesa" è uno strumento che permette ai concorrenti che hanno presentato la domanda di iscrizione ma non sono stati accettati dall'Organizzatore alla data di pubblicazione degli iscritti, e comunque entro venerdì 27 marzo, di poter partecipare alla gara in sostituzione di equipaggi ritirati, per qualsivoglia motivo.

All'atto di presentazione della domanda di iscrizione, ogni concorrente deve precisare la disponibilità ad essere inserito nell'eventuale "Lista d'attesa".

La "Lista d'attesa" sarà costituita dalle vetture che:

- a) soddisfano tutti i requisiti di ammissibilità, previste dal presente RPG;
- b) non siano state accettate entro venerdì 27 marzo;
- c) appartengano a concorrenti che abbiano sottoscritto la propria disponibilità a far parte della suddetta lista.

Qualora uno dei concorrenti ammessi comunicasse dalla pubblicazione degli iscritti il proprio ritiro dalla competizione, l'Organizzatore, a suo insindacabile giudizio, potrà provvedere a selezionare uno dei concorrenti della "Lista d'attesa" quale sostituto.

### **7.9.1 GRADUATORIE PER LE VETTURE INSERITE IN "LISTA D'ATTESA"**

Non sono previste graduatorie per le vetture inserite in Lista d'attesa. Le eventuali sostituzioni degli equipaggi rinunciarli avverranno ad insindacabile giudizio dell'Organizzatore.

### **7.9.2 CHIUSURA DELLA "LISTA D'ATTESA"**

La "Lista d'attesa" verrà chiusa giovedì **1 ottobre** 2020 alle 23:59.

Entro tale data l'Organizzatore comunicherà agli equipaggi inseriti nella "Lista d'attesa" l'accettazione o meno alla gara mediante mail diretta all'indirizzo indicato nella sezione concorrente della scheda di iscrizione.

L'accettazione da parte dell'Organizzazione comporterà l'iscrizione dell'equipaggio alla gara ai sensi e per gli effetti dell'Articolo **7.5.1** del presente RPG.

### **7.9.3** È fatta salva la facoltà dell'organizzatore di contattare i concorrenti inseriti nella "Lista d'attesa" in caso di ritiri da giovedì **1 ottobre** a **mercoledì 21 ottobre** 2020.

I concorrenti inseriti nella "Lista di attesa" avranno la possibilità di accettare o di rifiutare la proposta di partecipazione rispondendo all'indirizzo mail [1000miglia@legalmail.it](mailto:1000miglia@legalmail.it) entro 24 ore dalla comunicazione.

### **7.9.4 COMUNICAZIONE DI RITIRO DI UNA DOMANDA D'ISCRIZIONE PER I CONCORRENTI INSERITI IN "LISTA D'ATTESA"**

Il ritiro della domanda d'iscrizione da parte del concorrente inserito nella "Lista d'attesa" deve avvenire a mezzo comunicazione via PEC all'indirizzo [1000miglia@legalmail.it](mailto:1000miglia@legalmail.it) oppure tramite Raccomandata a.r. all'indirizzo della sede legale della Società 1000 Miglia s.r.l.

### **7.9.5 RESTITUZIONE DEL DEPOSITO CAUZIONALE PER I CONCORRENTI INSERITI IN "LISTA D'ATTESA"**

L'eventuale restituzione del deposito cauzionale in caso di ritiro da parte di un concorrente inserito nella "Lista d'attesa", avverrà in conformità a quanto riportato all'Articolo 7.2 comma 4 del presente RPG applicando un costo di segreteria pari a Euro 488,00 (Euro 400,00 + IVA).

Se dovuta, la restituzione del deposito cauzionale avverrà entro i 60 giorni successivi alla data di comunicazione del ritiro e comunque entro e non oltre **lunedì 30 novembre** 2020.

I concorrenti che non si ritireranno e che non saranno selezionati dalla "Lista d'attesa" avranno diritto alla restituzione integrale dell'importo versato, a mezzo bonifico bancario o accredito su carta di credito, entro **lunedì 30 novembre** 2020.

Ai concorrenti iscritti in lista d'attesa è data altresì facoltà di utilizzare il deposito cauzionale trattenuto da 1000 Miglia Srl per l'edizione 2020 quale deposito cauzionale per l'edizione 2021 della manifestazione 1000 Miglia, pertanto la 1000 Miglia srl non provvederà al rimborso entro il 30.11.2020.

Per far valere tale facoltà i concorrenti dovranno inviare una comunicazione all'indirizzo [participants@1000miglia.it](mailto:participants@1000miglia.it) esplicitando tale volontà e dicendosi disponibili a versare le eventuali integrazioni della quota secondo quanto previsto dal RPG dell'edizione 2021 della competizione e formalizzando l'iscrizione secondo gli applicativi web predisposti dall'organizzatore.

### **7.10 ANNULLAMENTO O SOSPENSIONE DELLA MANIFESTAZIONE**

In caso di forza maggiore o comunque per motivi indipendenti dalla propria volontà l'Organizzatore si riserva la facoltà, in qualsiasi momento ed a suo insindacabile giudizio, di rinviare e/o annullare o sospendere la gara.

Se l'annullamento e/o il rinvio dovessero essere decisi e comunicati prima della pubblicazione dell'elenco degli ammessi, l'Organizzatore sarà tenuto alla restituzione del 50% del deposito cauzionale versato a tutti i concorrenti che abbiano completato correttamente la domanda di iscrizione.

Se l'annullamento e/o il rinvio o la sospensione dovessero essere decisi e comunicati dopo la pubblicazione dell'elenco degli iscritti o dell'elenco dei verificati, nulla sarà dovuto ai concorrenti iscritti o ammessi alla gara.

Per i concorrenti inseriti nella "Lista d'attesa" varrà quanto già previsto all'Articolo 7.9.5, terzo capoverso del presente RPG; per i concorrenti non accettati varrà quanto previsto all'Articolo 7.7.1 del presente RPG.

## **Articolo 8 - OBBLIGHI GENERALI**

### **8.1 VERIFICHE ANTE GARA**

#### **8.1.1 VERIFICHE AMMINISTRATIVE**

I concorrenti e i loro conduttori saranno tenuti a presentarsi personalmente e con la vettura iscritta, nei modi e tempi previsti dal programma, pena l'impossibilità di superare le verifiche e quindi di partecipare alla gara, al fine di essere sottoposti da parte dei Verificatori Sportivi e dagli Organi di Polizia alle seguenti verifiche e formalità:

- a) controllo dei documenti obbligatori per concorrenti e conduttori da presentare in originale:
  - la patente di guida, in corso di validità, sia nazionale che internazionale;
  - la licenza sportiva della nazione di appartenenza oppure la licenza giornaliera italiana;
  - il certificato medico (Articolo 5.1.9 del presente RPG);
  - l'assicurazione della vettura, in corso di validità;
  - la carta di circolazione della vettura;
  - eventuale dichiarazione di non necessità di Revisione periodica della vettura ai sensi delle leggi del paese di immatricolazione della vettura.
- b) consegna e applicazione del Contrassegno Personale di Identificazione (CPI) descritto all'Articolo 8.1.2 del presente RPG;
- c) sottoscrizione, per accettazione, dei moduli di verifica predisposti dall'organizzatore e dagli organi di Polizia;
- d) audizione o presa conoscenza del Briefing dell'organizzatore e del Direttore di gara sulle modalità di svolgimento della gara, con sottoscrizione per accettazione del suo contenuto.



### **8.1.2 CONTRASSEGNO PERSONALE DI IDENTIFICAZIONE (CPI)**

Durante le verifiche amministrative ante gara sarà applicato ad ogni conduttore un Contrassegno Personale di Identificazione finalizzato ad identificare in maniera univoca ed incontrovertibile il partecipante, per tutta la durata dell'evento.

Il contrassegno non sarà cedibile e non potrà essere tolto fino al termine della competizione, pena l'esclusione dalla gara.

La mancanza del CPI verificata in qualsiasi momento dagli Ufficiali di gara o dagli Agenti della scorta in servizio potrà comportare l'esclusione dell'equipaggio e della vettura dalla gara.

In caso di rottura o smarrimento del CPI il conduttore dovrà comunicarlo al primo Addetto alle Relazioni con i Concorrenti presente lungo il percorso di gara.

### **8.1.3** Solo i componenti degli equipaggi che avranno superato le verifiche amministrative ante gara potranno partecipare alla competizione.

Sono vietati scambi di conduttori verificati, fra vetture in gara.

Nel caso in cui a bordo di una vettura in gara si trovassero persone diverse da quelle che hanno superato le verifiche amministrative ante gara, salvo il caso di trasporto di un ferito, la vettura ed i suoi conduttori saranno esclusi immediatamente dalla gara; questo non esclude ulteriori penalizzazioni a discrezione dei Commissari Sportivi.

### **8.2.1 ADESIVI DEI NUMERI DI GARA**

Ad ogni concorrente sarà consegnato, alle verifiche amministrative, un Kit di adesivi composto da:

- 3 adesivi porta numero rotondi, recanti il numero di gara e la pubblicità dell'Organizzatore;
- 2 serie di numeri di gara pre-spaziati fluorescenti.

### **8.2.2 APPLICAZIONE DEGLI ADESIVI DI GARA SULLE VETTURE**

Le vetture dovranno essere presentate alle verifiche tecniche con tutti gli adesivi del kit di cui all'Articolo 8.2.1 del presente RPG già applicati, secondo il seguente schema:

- a) 1 adesivo porta numero rotondo per ogni fiancata della vettura sulle portiere anteriori (vetture con portiere) o sulle fiancate anteriori (vetture senza portiere o con portiere di dimensioni ridotte);
- b) 1 adesivo porta numero rotondo sul cofano anteriore della vettura;
- c) 1 numero pre-spaziato fluorescente sul parabrezza anteriore: in carenza di quest'ultimo l'adesivo dovrà essere applicato sul cofano anteriore in posizione tale da permetterne la vista guardando la parte frontale della vettura;
- d) 1 numero pre-spaziato fluorescente sul lunotto posteriore: in carenza di quest'ultimo l'adesivo dovrà essere applicato sul cofano posteriore in posizione tale da permetterne la vista guardando la parte posteriore della vettura;

Nell'Allegato 3 al presente RPG è riportato lo schema per il posizionamento dei numeri di gara.

Se per mancanza di spazio non fosse possibile applicare sulle vetture tutti e tre gli adesivi porta numero rotondi consegnati, è consentita l'applicazione di 2 soli adesivi: in tal caso il terzo adesivo dovrà essere obbligatoriamente restituito all'Organizzatore in sede di verifica tecnica, pena l'esclusione dalla gara.

### **8.3 VERIFICHE TECNICHE**

Al termine delle verifiche amministrative i concorrenti dovranno sottoporre, nei modi e tempi previsti dal programma pena la non ammissione alla gara, le vetture iscritte alle verifiche tecniche per i seguenti controlli:

- a) controllo del corretto posizionamento degli adesivi di cui agli Articoli 8.2.1 e 8.2.2 del presente RPG e controllo dei dispositivi di segnalazione acustica e luminosa idonei alla circolazione stradale;
- b) controllo dei seguenti documenti, per le vetture appartenenti alle storiche, da presentare in originale:
  - Documento FIVA International Identity Card e/o FIA Heritage Certificate e/o Fiche ACI Sport in corso di validità (o richiesto) e/o HTP FIA relativo alla vettura;
  - verifica della corrispondenza dei dati comunicati con l'iscrizione (anno di produzione e numero di telaio);
- c) installazione dell'apparecchiatura di sicurezza di cui all'Articolo 8.4 del presente RPG.



#### **8.4 APPARECCHIATURA DI SICUREZZA**

A bordo della vettura dovrà rimanere obbligatoriamente installata per tutta la durata della gara l'apparecchiatura "GPS Tracker" fornita dall'organizzatore; l'apparecchiatura dovrà essere restituita al CO/TC di arrivo finale.

Il dispositivo verrà installato durante le verifiche tecniche (sarà apposta sulle vetture una porzione di velcro adesivo per fissare il dispositivo) da tecnici incaricati che forniranno le informazioni necessarie e un manuale per l'uso della strumentazione e che faranno firmare una liberatoria per l'eventuale impiego dei dati registrati dal dispositivo stesso.

Il dispositivo "GPS Tracker", oltre che rilevare il rispetto del percorso di gara da parte dell'equipaggio, registrerà anche la velocità della vettura. I dati registrati saranno a disposizione della Direzione gara e dei Commissari Sportivi consentendo agli stessi l'adozione di provvedimenti disciplinari a carico di concorrenti che abbiano tenuto un comportamento non conforme al Codice della Strada e ai regolamenti sportivi, indipendentemente da ulteriori provvedimenti che potrebbero essere assunti dai rappresentanti delle Forze dell'Ordine che dovessero rilevare un'infrazione. I dati potranno essere resi disponibili in caso di richiesta da parte dell'Autorità giudiziaria.

I dati in possesso dell'Organizzatore saranno conservati nel rispetto della Legge dell'8 aprile 2010 "Provvedimenti in materia di videosorveglianza".

In caso di smarrimento o malfunzionamento dell'apparecchiatura il concorrente dovrà segnalare il fatto agli Addetti ai Rapporti con i Concorrenti presenti ad ogni C.O. oppure agli incaricati della gestione delle apparecchiature tecniche che saranno presenti ad ogni pausa pranzo e ad ogni arrivo/partenza di Tappa.

Qualora un concorrente si ritirasse durante la gara potrà restituire il dispositivo agli Addetti alle Relazioni con i Concorrenti o agli addetti al merito presenti sulle vetture del Convoglio Tecnico di Supporto (Technical Car e Pace Car).

#### **8.5 OBBLIGHI DEI CONCORRENTI - NORME DI COMPORTAMENTO**

Durante tutta la manifestazione, i conduttori dovranno tenere una condotta di guida cosciente e prudente, rispettare scrupolosamente le norme del Codice della Strada italiano, del Regolamento Particolare di Gara e le disposizioni impartite dal Direttore di Gara e dagli Ufficiali di Gara.

Gli Ufficiali di Gara, gli Addetti al merito (Articolo 2 del presente RPG) presenti sulle vetture del Convoglio Tecnico di Supporto (equipaggi delle vetture Apripista, Pace Car e Technical Car) e gli Organi di Polizia segnaleranno infrazioni e inosservanze alle norme del Codice della Strada e alle disposizioni di cui sopra.

In caso di infrazione, il Direttore di Gara riporterà il fatto ai Commissari Sportivi e potrà applicare anche le seguenti penalità:

- per la prima infrazione: 1.000 punti di penalizzazione negativi;
- per la seconda infrazione: 12.000 punti di penalizzazione negativi.

In funzione della gravità dell'infrazione commessa, i Commissari Sportivi potranno applicare penalizzazioni fino all'esclusione, anche a seguito di una sola segnalazione.

Nel corso di ciascuna Tappa la Direzione Gara potrà effettuare rilevamenti della velocità di tutte le vetture in gara.

L'Organizzatore di riserva la facoltà di non ammettere le vetture i cui conduttori siano stati penalizzati nelle edizioni precedenti della manifestazione Ferrari Tribute to 1000 Miglia.

L'organizzatore si riserva altresì la facoltà di non accettare l'iscrizione dei conduttori che per tre volte nell'arco della gara dell'anno precedente abbiano commesso infrazioni di superamento del limite di velocità stabilito dalle autorità preposte e rilevato dagli Speed Test predisposti dalla Direzione Gara.

Gli Ufficiali di Gara lungo il percorso così come gli equipaggi delle vetture del Convoglio Tecnico di Supporto (Articolo 2 del presente RPG, equipaggi delle vetture Apripista, Pace Car e Technical Car) e gli Organi di Polizia avranno anche la mansione di sorvegliare il comportamento dei Concorrenti, delle assistenze e delle vetture al loro seguito, segnalando eventuali infrazioni al Direttore di gara, senza però assumere autonome decisioni.

Anche gli Agenti della Polizia della scorta così come gli Agenti delle Forze dell'Ordine delle località attraversate potranno segnalare al Direttore di gara eventuali infrazioni commesse dai concorrenti e dalle loro assistenze e dalle vetture al loro seguito.



Il comportamento nella guida della vettura dovrà essere sempre prudente per sé, per gli Ufficiali di gara e, in modo particolare, per gli spettatori.

Ogni concorrente è sempre responsabile anche del comportamento sia delle proprie vetture di assistenza che di quelle al proprio seguito che dovranno attenersi alle disposizioni impartite dagli Ufficiali di gara lungo il percorso previsto dal Road book. L'inosservanza di questa disposizione comporterà sanzioni nei confronti del concorrente e potrà arrivare fino all'esclusione dalla gara, a discrezione dei Commissari Sportivi.

## **8.6 CONTROLLO DEL CONTRASSEGNO PERSONALE DI IDENTIFICAZIONE (CPI)**

Durante tutta la gara gli Ufficiali di gara in servizio potranno richiedere ai conduttori l'esibizione del Contrassegno Personale di Identificazione (Articolo 8.1.2 del presente RPG). I conduttori sprovvisti del contrassegno potranno essere esclusi dai Commissari Sportivi.

## **Articolo 9 - SVOLGIMENTO DELLA GARA**

### **9.1 PARTENZA**

Le vetture partiranno una alla volta, da posizione ferma e con motore acceso, con frequenza di tre vetture al minuto. Ogni vettura, ricevuto il via, dovrà liberare lo spazio di partenza nel minor tempo possibile.

Sotto il controllo degli Ufficiali di gara, la partenza potrà essere consentita anche a spinta, nel caso la vettura non riuscisse ad avviarsi con i propri mezzi.

Nelle zone di controllo (tra i cartelli di inizio e fine zona), i conduttori non dovranno fermare la vettura (ad eccezione dei controlli dove è prevista l'apposizione di un visto da parte degli Ufficiali di gara), indietreggiare, invertire la marcia, aprire le portiere ed ostacolare in qualsiasi modo gli altri equipaggi, pena l'applicazione della penalità previste dall'Articolo 11 del presente RPG.

Gli equipaggi che non dovessero effettuare il CO/TC 1 Desenzano del Garda - Partenza Tappa 1 saranno penalizzati come indicato nell'Articolo 11 del presente RPG per ogni mancato transito ad un controllo. Sarà comunque obbligatorio, pena l'esclusione dalla gara, il transito al CO/TC di partenza della Tappa 2.

I conduttori hanno l'obbligo di rispettare i tempi ufficiali di gara indicati nella tabella di marcia. Nessuna restrizione sarà loro imposta relativamente all'impiego di apparecchi di rilevamento tempi. Gli stessi potranno essere sincronizzati con l'orologio posto alla partenza di ogni Tappa, senza collegamento diretto al predetto orologio.

Un qualsiasi difetto di rilevamento tempi, causato da mancato o cattivo funzionamento delle apparecchiature potrà comportare, per i controlli interessati, sia l'applicazione della media ad ogni concorrente, sia l'annullamento dei controlli stessi per tutti i concorrenti.

L'organizzatore indicherà nel Road book e segnerà sul luogo, un tratto di strada rettilineo con indicazioni di misure, verificabile dai concorrenti prima della gara, che è stato impiegato come base misurata per la stesura del road-book.

### **9.2 CONTROLLI ORARI (CO/TC)**

I Controlli Orari (CO/TC) hanno lo scopo di delimitare i settori in cui è suddiviso il percorso della gara per regolare lo svolgimento della stessa e per far rispettare la velocità media prevista.

Per ogni concorrente (anche nel caso in cui siano previste 3 vetture per ogni minuto) i rilevamenti devono essere effettuati al minuto intero (es.: per l'ora di transito 14.01 sarà possibile transitare senza penalità dalle 14.01.00 alle 14.01.59).

Gli scarti rispetto ai tempi teorici imposti concorrono a determinare la classifica.

Le penalità per anticipo e ritardo ai CO/TC sono quelle indicate all'Articolo 11.1.1 del presente RPG.

Il ritardo e l'anticipo ad un CO/TC non devono essere recuperati nei CO/TC successivi. Gli equipaggi devono lasciare libera al transito la "zona di rilevamento", nella quale sono autorizzati ad entrare a bordo della propria vettura, nel minuto precedente a quello teorico di transito ed a sostare solamente per il tempo strettamente necessario per la registrazione dell'ora di transito.

Al momento del rilevamento del tempo, la vettura deve trovarsi all'interno della zona di rilevamento.

Durante le operazioni di rilevamento almeno un componente dell'equipaggio deve essere a bordo della vettura.



Il tempo impiegato nell'operazione di rilevamento non è in alcun modo neutralizzato. Il rilevamento è preso nel momento in cui un componente dell'equipaggio consegna la tabella di marcia ai cronometristi.

Nel caso in cui vetture in ritardo o in anticipo rispetto alla loro ora teorica transitino al CO/TC nel minuto di pertinenza di vetture in orario, il cronometrista deve annotare sulle tabelle di marcia degli equipaggi in ritardo o in anticipo l'ora reale di transito, ora che corrisponde all'inizio del settore successivo, dando la precedenza nelle operazioni di rilevamento all'equipaggio con il minor ritardo rispetto all'ora teorica di transito.

Tutti i CO/TC saranno opportunamente segnalati con cartellonistica conforme ai modelli allegati al presente RPG (Allegato 6).

Le vetture che transitano ad un CO/TC in senso di marcia contrario o diverso da quello previsto dall'Organizzatore, saranno escluse dalla gara.

### **9.3 PROVE CRONOMETRATE (PC/TT)**

Sono denominate Prove Cronometrate (PC/TT) i tratti cronometrati di percorso, compresi tra due rilevamenti consecutivi nei quali i conduttori devono rispettare un tempo imposto indicato nella TDT e nella Tabella di Marcia.

I rilevamenti saranno effettuati al 1/100 di secondo senza alcuna tolleranza. Gli scarti rispetto ai tempi imposti concorreranno, come gli scarti rilevati ai CO, a determinare la classifica.

Le PC/TT saranno effettuate con partenza rilevata a ingresso libero; sarà facoltà del conduttore scegliere liberamente l'ora di inizio della PC, comunque entro 5 secondi circa dal "via libera" dell'Ufficiale di Gara addetto o del Cronometrista incaricato.

Saranno previste più PC/TT consecutive (concatenate), dove l'ora di passaggio al rilevamento finale della precedente PC/TT costituisce l'ora di inizio della PC/TT seguente, e così via.

Per le PC/TT ubicate in aree attrezzate o in circuiti provvisori, autodromo, kartodromi e per le PC/TT con lunghezza inferiore a 300 m. sarà allegata al Road book una planimetria esplicativa.

Tutte le PC/TT saranno opportunamente segnalate sia all'inizio che alla fine, con cartellonistica conforme ai modelli allegati al presente RPG (Allegato 6).

Nel tratto di percorso compreso tra il cartello giallo di inizio e il cartello beige di fine zona rilevamento è vietato l'arresto (fermo vettura), la sosta dell'autovettura e l'apertura delle portiere. Le vetture che dovessero fermarsi per guasto nella zona di rilevamento, devono essere immediatamente rimosse secondo le indicazioni degli Ufficiali di gara, pena l'esclusione. E' altresì vietato l'accesso non autorizzato dei conduttori e dei navigatori.

Le vetture che transitano in una PC/TT in senso di marcia contrario diverso da quello previsto dall'organizzatore saranno escluse dalla gara.

In caso di mancata effettuazione o di mancanza di risultato di una o più PC, non importa per quale ragione, al/ai concorrente/i interessato/i sarà attribuita una penalità di 300 punti per ogni PC non disputata o mancante. L'applicazione sarà eseguita al termine dell'effettuazione della/e PC interessata/e, salvo nel caso in cui il/i concorrente/i comunichi/comunicchino ufficialmente il proprio ritiro dalla gara.

La presente disposizione non si applica nel caso di "attribuzione della media" da parte del Direttore di gara a seguito di rapporto degli Ufficiali di gara incaricati delle postazioni in cui si sono verificati i fatti.

### **9.4 PROVE DI MEDIA (PM/AT)**

Sono denominate Prove di Media (PM/AT) quei tratti di percorso inseriti in un settore nei quali i conduttori devono mantenere una media oraria prestabilita, indicata nella TDT e nella Tabella di Marcia.

Ai fini della classifica di prova saranno considerati, per ogni PM/AT, tutti i rilevamenti eseguiti, procedendo poi al calcolo della media delle penalità.

Il Road book indicherà il luogo di partenza e il luogo che costituisce il limite massimo teorico di fine PM/AT. Nel settore compreso tra l'inizio e la fine PM/AT, la media è rilevata in uno o più punti non conosciuto/i dal conduttore: la TDT indicherà il numero di rilevamenti previsti per ogni PM/AT. Per ogni prova di media sarà possibile prevedere sino a 5 rilevamenti.

Il tempo di transito sarà rilevato al secondo, manualmente, con apparecchiature scriventi.



#### **9.4.1 PARTENZA DELLE PROVE DI MEDIA**

- a. L'ora di partenza delle PM/AT è libera e coincide con il passaggio sul pressostato posto sulla linea di partenza;
- b. L'orario di transito sul pressostato, doppiato manualmente dagli Ufficiali di gara all'uopo incaricati, sarà ritenuto al minuto secondo compiuto.

#### **9.5 CONTROLLI TIMBRO (CT/PC)**

I Controlli a Timbro (CT/PC) hanno lo scopo di controllare lo scrupoloso rispetto del percorso stabilito.

Gli orari di apertura e chiusura dei CT/PC saranno comunicati dalla Direzione Gara. Ai CT/PC i conduttori devono fermare le vetture per far apporre, nell'apposito spazio della Tabella di Marcia, il timbro di controllo o il "visto passare" la cui mancanza comporterà l'esclusione dalla classifica.

Tutti i CT/PC saranno segnalati con cartellonistica conforme ai modelli allegati al presente RPG (Allegato 6).

Le vetture che transitano ad un CT/PC in senso di marcia contrario o diverso da quello previsto dal Road book saranno escluse dalla gara.

#### **9.6 ARRIVO**

Il controllo di arrivo sarà collocato in località a Brescia – Piazzale Iveco e aperto alle ore 15:10 di **domenica 25 ottobre** 2020.

Dopo il CO/TC di arrivo i concorrenti dovranno proseguire, seguendo le istruzioni degli Ufficiali di gara preposti, fino alla Pedana di arrivo.

### **Articolo 10 - TEMPO MASSIMO**

Un equipaggio sarà considerato fuori tempo massimo:

- se transiterà ad un controllo orario (CO/TC) con un ritardo superiore a 30 minuti primi;
- se accumulerà ritardi a più controlli complessivamente superiori a 60 minuti primi.

Ai CO/TC di partenza di ogni Tappa un equipaggio sarà considerato fuori tempo massimo se transiterà con più di 15' di ritardo.

Gli orari di apertura e chiusura delle Prove Cronometrate (PC/TT), delle Prove di Media (PM/AT) e dei Controlli a Timbro (CT/CP) saranno comunicati con Circolare Informativa.

### **Articolo 11 - PENALITA' E PROVVEDIMENTI DISCIPLINARI**

#### 11.1.1 - Controlli Orari (CO/TC)

- |                                                   |                                         |
|---------------------------------------------------|-----------------------------------------|
| • per ogni minuto primo o frazione di anticipo:   | 100 punti di penalizzazione negativi    |
| • per i primi 2 minuti o frazione di ritardo:     | 25 punti di penalizzazione negativi     |
| • per ritardo oltre 2 minuti e fino a 5 minuti:   | 50 punti di penalizzazione negativi     |
| • per ritardo oltre 5 minuti e fino a 10 minuti:  | 100 punti di penalizzazione negativi    |
| • per ritardo oltre 10 minuti e fino a 20 minuti: | 200 punti di penalizzazione negativi    |
| • per ritardo oltre i 20 e fino ai 30 minuti:     | 300 punti di penalizzazione negativi    |
| • per ogni ritardo oltre il tempo massimo:        | 12.000 punti di penalizzazione negativi |

#### 11.1.2 - Prove Cronometrate (PC/TT)

- |                                                       |                                    |
|-------------------------------------------------------|------------------------------------|
| • per ogni 1/100 di secondo di anticipo o di ritardo: | 1 punto di penalizzazione negativo |
|-------------------------------------------------------|------------------------------------|

#### 11.1.3 - Prove di Media (PM/AT)

- |                                        |                                    |
|----------------------------------------|------------------------------------|
| • per ogni minuto secondo di ritardo:  | 1 punto di penalizzazione negativo |
| • per ogni minuto secondo di anticipo: | 1 punto di penalizzazione negativo |

#### 11.1.4 - Controlli segreti di Transito

- |                                         |                                         |
|-----------------------------------------|-----------------------------------------|
| • per anticipo fino a 20 minuti:        | 320 punti di penalizzazione negativi    |
| • per anticipo oltre 20 minuti:         | 12.000 punti di penalizzazione negativi |
| • per il 2° anticipo oltre i 20 minuti: | esclusione                              |

#### 11.1.5 - Tabella di Marcia

- alterazione, manomissione o correzioni non avallate da Ufficiali di gara: esclusione
- mancata annotazione ad un CO/TC: 12.000 punti di penalizzazione negativi
- mancanza di un timbro di controllo (CT/PC): 12.000 punti di penalizzazione negativi
- mancata restituzione al CO/TC di arrivo di Tappa: esclusione

#### 11.1.6 - Altre penalizzazioni

- per rifiuto di partenza nell'ora e ordine stabilito: 100 punti di penalizzazione negativi
- per arresto della vettura in zona di controllo (fermo ruota): 100 punti di penalizzazione negativi
- per accesso non autorizzato dell'equipaggio in zona di controllo (fatti salvi ulteriori provvedimenti): 300 punti di penalizzazione negativi
- per mancato transito o annotazione del tempo ad un qualsiasi controllo: 12.000 punti di penalizzazione negativi
- per sosta non autorizzata in zona di controllo: 12.000 punti di penalizzazione negativi
- per blocco del passaggio e/o danno agli altri equipaggi: esclusione
- per comportamento antisportivo: dall'ammonizione all'esclusione
- per passaggio ad un controllo in senso contrario o diverso: esclusione
- per infrazione al Codice della Strada: fino all'esclusione
- per irregolarità dei documenti in sede di verifica: non ammissione
- per mancato rispetto degli orari di verifica: fino alla non ammissione
- per mancata partenza sia della prima che della seconda tappa: esclusione
- per aver fatto condurre la vettura da persona diversa dai membri dell'equipaggio: esclusione
- per mancanza di un numero di gara o di una targa di gara: ammenda
- per mancanza di due o tutti i numeri di gara: esclusione
- per mancata comunicazione del ritiro alla Direzione gara: ammenda
- per mancata osservanza delle disposizioni relative alla sincronizzazione dei cronometri: fino all'esclusione
- per comportamento non prudente di un membro dell'equipaggio o di un'assistenza o di auto al seguito: fino all'esclusione
- per essersi sporti dalla vettura in movimento: fino all'esclusione
- mancato rispetto degli ordini degli Ufficiali di gara: fino all'esclusione
- articolo 8.6 - prima infrazione: 1.000 punti di penalizzazione negativi
- articolo 8.6 - seconda infrazione: 12.000 punti di penalizzazione negativi
- per infrazioni alle norme sulla pubblicità delle vetture in gara: 12.000 punti di penalizzazioni negativi

## **Articolo 12 - CLASSIFICHE-RECLAMI-APPELLI**

### **12.1 CLASSIFICHE PREVISTE**

Saranno redatte le seguenti classifiche:

- a) una classifica generale comprendente tutte le vetture ammesse alla competizione definita "Classifica Generale Ferrari Tribute to 1000 Miglia 2020".
- b) una classifica di raggruppamento "vetture moderne" dal 1991 ad oggi (art. 5.2.1)
- c) una classifica di raggruppamento "vetture storiche" dal 1958 al 1990 (art. 5.2.2)

### **12.2 COMPILAZIONE E PUBBLICAZIONE DELLE CLASSIFICHE**

Le classifiche saranno redatte sulla base dei punti realizzati da ciascun equipaggio nelle PC/TT, nelle PM/AT e nei CO/TC., calcolati in base alla "tabella punteggi" (Allegati 8 e 9), e di tutte le altre penalità applicate dal Direttore di gara o delle eventuali penalità inflitte dai Commissari Sportivi.

Non sono previsti "scarti".

L'equipaggio che avrà ottenuto il maggior numero di punti sarà proclamato vincitore.

In caso di ex-aequo nella classifica finale, il miglior piazzamento sarà attribuito a equipaggi/o che hanno/ha realizzato il minor numero di penalità, non punti, nel corso della gara.

Non saranno classificati gli equipaggi che non transiteranno o non consegneranno la Tabella di marcia al CO/TC di arrivo finale (arrivo Tappa 4).

Le classifiche saranno esposte come da Programma.





### **12.3 RECLAMI E APPELLI**

I reclami e gli appelli dovranno essere presentati nei modi e nei termini stabiliti dal Regolamento Nazionale Sportivo.

- Per ogni reclamo il deposito cauzionale è di € 350,00
- Per ogni appello il deposito cauzionale è di € 3.000,00

#### **12.3.1 TERMINI DI PRESENTAZIONE DEI RECLAMI O DELLE RICHIESTE DI VERIFICA TEMPI**

Le classifiche compilate alla fine delle Tappe 1, 2 e 3 sono da considerare definitive negli elementi impiegati per la loro compilazione. Dette classifiche saranno pubblicate 30 minuti prima della partenza di ogni Tappa: i concorrenti potranno proporre reclamo (inclusa richiesta di verifica tempi) contro le classifiche pubblicate fino al momento della loro partenza individuale presentando, per iscritto, le ragioni del contendere agli Addetti alle Relazioni con i Concorrenti presenti alla partenza.

## **Articolo 13 - PREMI**

La gara sarà dotata dei seguenti premi d'onore:

- Classifica "Generale Tribute to 1000 Miglia 2020" fra tutte le vetture ammesse (art. 12.1.a) premi per i primi 3 equipaggi classificati della classifica generale
- Classifica raggruppamento "Vetture moderne" - dal 1991 ad oggi (art. 12.1.b) premi per il primo equipaggio classificato della classifica di raggruppamento
- Classifica raggruppamento "Vetture storiche" - dal 1958 al 1990 (art. 12.1.c) premi per il primo equipaggio classificato della classifica di raggruppamento
- Altri premi:  
Il Premio "5° Trofeo Stefano Rabbito" sarà attribuito, al passaggio sulla pedana di Roma, al 1° equipaggio classificato nella classifica provvisoria assoluta "Generale Tribute to 1000 Miglia 2020" stabilita al CO 8 Roma-Villa Borghese (escluse le eventuali penalità a detto CO).

I premi non sono tra loro cumulabili, pertanto ai vincitori di più classifiche verrà assegnato solo il premio della classifica più rilevante.

Gli equipaggi che non si presenteranno alla premiazione perderanno il diritto ai premi loro assegnati senza che la classifica sia modificata.

## **Articolo 14 - DISPOSIZIONI GENERALI**

### **14.1 RESPONSABILITA'**

Per il fatto stesso dell'iscrizione alla gara, ciascun concorrente dichiara per sé e per i propri conduttori, per il personale sui propri mezzi di assistenza e al seguito, per i propri dipendenti e incaricati:

- di riconoscere ed accettare le disposizioni del Regolamento Nazionale Sportivo (e suoi Regolamenti di Settore) e del presente RPG, impegnandosi a rispettarle e a farle rispettare;
- di impegnarsi a risolvere qualsiasi controversia, che potesse insorgere per fatti derivanti dall'Organizzazione e dallo svolgimento della gara, mediante i meccanismi e i metodi di soluzione predisposti da ACI, rinunciando ad adire altre autorità che non siano quelle sportive per la tutela dei suoi diritti ed interessi e di quelli dei propri conduttori, navigatori, dipendenti e incaricati;
- di ritenere sollevati l'Automobile Club d'Italia, l'ACI Sport, l'ACI Brescia, l'Organizzatore 1000 Miglia S.r.l. e tutte le persone addette all'organizzazione, così come gli Automobile Club comunque interessati dalla gara, gli Ufficiali di gara ed i proprietari dei percorsi dove si svolge la gara da ogni responsabilità circa eventuali danni occorsi ad esso concorrente, suoi conduttori, navigatori, dipendenti e incaricati o cose, oppure prodotti o causati a terzi o cose da esso concorrente, suoi conduttori, navigatori, dipendenti e incaricati.

### **14.2 PUBBLICITA'**

Nessuna forma di pubblicità può figurare sulla vettura, a meno che questa non sia espressamente prevista dall'organizzatore secondo quanto verrà comunicato da apposita circolare informativa, nel rispetto di quanto previsto dalla vigente normativa ACI Sport.



I nomi dei componenti l'equipaggio possono essere scritti su ciascuna fiancata della vettura nelle dimensioni massime di cm. 10 x 40 per fiancata.

Uno stemma di Club, non avente per oggetto (in tutto o in parte) fini pubblicitari, può apparire in ogni fiancata occupando uno spazio massimo di cm. 10x10, per fiancata o superficie equivalente.

È accettata la livrea originale per ciò che riguarda gli stemmi identificativi, anche se comportano della pubblicità, limitatamente però a quanto originariamente utilizzato per quella specifica vettura, identificata con il numero di telaio.

Qualsiasi forma pubblicitaria che non rispondesse a quanto indicato nel presente articolo verrà fatta rimuovere dall'organizzatore e/o dagli ufficiali di gara che effettueranno controlli sia prima che durante la gara.

L'infrazione alle norme del presente articolo verrà sanzionata con 12.000 punti di penalizzazione negativi. Agli equipaggi che verranno trovati inadempienti alle disposizioni sopra esposte verrà negata la partecipazione a future edizioni della manifestazione. L'organizzatore si riserverà di addebitare all'equipaggio trasgressore eventuali danni derivanti dalla contravvenzione al presente articolo.

I concorrenti accettano pertanto di assumersi l'obbligo di risarcire ogni danno patito dall'organizzatore e da terzi in genere, manlevando lo stesso da ogni responsabilità, per ogni e qualsiasi responsabilità e/o danno conseguente alla violazione del divieto che precede.

### **14.3 PLACCHE DEI NUMERI DI GARA**

Tutti i numeri di gara (placche) consegnati dall'organizzatore al concorrente, dovranno essere applicati sulla vettura da gara. La constatazione della presenza di una delle placche dei numeri di gara consegnati su veicolo diverso dalla vettura di gara comporterà una penalità che potrà arrivare fino all'immediata esclusione dalla gara della vettura stessa.

## **Articolo 15 - ASSICURAZIONE**

L'Organizzatore aderisce alla vigente normativa sportiva in materia di assicurazione: la gara Ferrari Tribute to 1000 Miglia 2020 è coperta dalla Polizza di assicurazione RC prevista dall'articolo 56 del RNS ACI Sport.

L'Organizzatore, preso atto che detta Polizza di assicurazione RC risponde ai canoni previsti dall'art. 124 del Codice delle Assicurazioni, con i massimali minimi di legge, integra i massimali stessi come di seguito indicato, per tipologia di rischio:

- a) massimali assicurati RCT - Rischio contro Terzi
  - € 15.000.000,00 per sinistro, con il limite di:
    - € 15.000.000,00 per danni a persone, indipendentemente dal numero delle persone coinvolte;
    - € 15.000.000,00 per danni ad animali e cose
- b) massimali assicurati RCO – Rischi Organizzatore
  - € 15.000.000,00 per sinistro
  - € 15.000.000,00 per persona

Tale polizza non solleva i Concorrenti ed i Conducenti da qualsiasi responsabilità in cui possano eventualmente incorrere al di fuori dell'oggetto dell'assicurazione e di ulteriori condizioni generali e speciali di polizza come pubblicate sul sito federale e comunque richiedibili alla Compagnia di Assicurazioni.

L'assicurazione RC dell'organizzatore sarà operativa, relativamente ad ogni concorrente, dal momento del completamento della sua verifica amministrativa e cesserà al momento dell'arrivo o al momento della chiusura del Controllo Orario successivo a quello in cui il concorrente si sia ritirato.

## **Articolo 16 - ALLEGATI**

I seguenti allegati fanno parte integrante del presente regolamento particolare di gara:

- **ALLEGATO 1:** Fac-simile Certificato Medico per attività sportiva non agonistica
- **ALLEGATO 2:** Fac-simile Certificato Medico per attività sportiva agonistica
- **ALLEGATO 3:** Posizionamento Numeri di Gara sulle vetture
- **ALLEGATO 4:** Tabella delle Distanze e dei Tempi (la TDT sarà diffusa contestualmente Road Book)
- **ALLEGATO 5:** Mappe del percorso di gara (la mappa del percorso di gara potrà essere soggetta a variazioni)



**Ferrari Tribute to 1000 Miglia 2020**  
**Regolamento Particolare di Gara – Special Race Regulations**



- **ALLEGATO 6:** Cartellonistica dei Controlli
- **ALLEGATO 7:** Tabella dei punteggi per le Prove Cronometrate (PC/TT)
- **ALLEGATO 8:** Tabella dei punteggi per le Prove di Media (PM/AT)

---

0

**Ferrari Tribute to 1000 Miglia 2020**  
**Regolamento Particolare di Gara – Special Race Regulations**



Regolamento Particolare del Grande Evento per auto moderne del **19 al 25 ottobre** 2020 denominato FERRARI TRIBUTE TO 1000 MIGLIA 2020

Il LEGALE RAPPRESENTANTE dichiara di avere apportato modifiche al Regolamento Particolare tipo predisposto dall'ACI.

Il Direttore di Gara  
(per presa visione e accettazione dell'incarico)                      Lucio DE MORI \_\_\_\_\_ f.to \_\_\_\_\_

Il legale rappresentante dell'Ente Organizzatore                      Alberto PIANTONI \_\_\_\_\_ f.to \_\_\_\_\_

Per la Delegazione Regionale                                                      Alessandro TIBILETTI \_\_\_\_\_ f.to \_\_\_\_\_

VISTO SI APPROVA  
IL SEGRETARIO DEGLI ORGANI SPORTIVI ACI  
Marco FERRARI

\_\_\_\_\_ f.to \_\_\_\_\_

Il presente RPG è stato approvato in data **\_05/02/2020\_** con numero di approvazione **\_\_RM/2/20\_\_**.

**Ferrari Tribute to 1000 Miglia 2020**  
**Regolamento Particolare di Gara – Special Race Regulations**



**Allegato 1: Fac-simile Certificato Medico Attività Sportiva non agonistica**

Legge n°125,art.4,comma 10 septis e Decreto Ministero della Salute dell'08 agosto 2014

**Certificato di idoneità alla pratica di attività sportiva di tipo non agonistico**

Sig.ra / Sig.....

Nata/o a ..... il .....

residente a.....

Il soggetto, sulla base della visita medica da me effettuata,dei valori pressione arteriosa rilevati,nonché del referto del tracciato ECG eseguito in data ....., non presenta controindicazioni in atto alla pratica di attività sportiva non agonistica.

Il presente certificato ha validità annuale dalla data del rilascio.

Luogo.....

data.....

il Medico

.....

timbro con codice identificativo e firma

---

**Attachment 1: Facsimile Medical Certificate for non-competitive Sporting Activities**

Law n° 125, art.4, para.10 septis and Ministry of Health Decree of 8 August 2014

**Certificate of Fitness for non-competitive sporting activities**

Mr/Ms.....

Born in..... on.....

Resident in .....

The individual, on the basis of a medical examination carried out by myself, including arterial blood pressure readings and ECG, carried out on....., does not present any current contraindications to non-competitive sporting activities.

This certificate is valid for one year from the date of issue.

Place.....

Date.....

The Doctor

.....  
Stamp with identification code and signature

Ferrari Tribute to 1000 Miglia 2020  
Regolamento Particolare di Gara – Special Race Regulations



**Allegato 2: Fac-simile Certificato Medico Attività Sportiva agonistica**

Regione ..... U.S.L.....

Certificato di idoneità  
all'attività Sportiva Agonistica  
(Art. 5 - D.M. 18.2.82)

Certificato N° .....

Cognome .....

Nome .....

Nato a .....

il .....

Residenza e/o domicilio .....

Documento d'identità .....

Sport per cui è richiesta la visita .....

L'atleta di cui sopra sulla base della visita medica e dei relativi accertamenti non presenta controindicazioni  
in atto alla pratica dello sport .....

Il presente certificato ha validità di .....

e scadrà il .....

Data .....

IL MEDICO

.....  
TIMBRO CON CODICE IDENTIFICATIVO E FIRMA

**Attachment 2: Facsimile Medical Certificate for competitive Sporting Activities**

Region ..... USL .....

Certificate of Fitness  
for Competitive Sporting activities  
(Art. 5 – D.M. 82.2.82)

Certificate N° .....

Surname .....

Name .....

Born in .....

On .....

Resident and/or Domicile in .....

Identity Document .....

Sport for which the examination is requested .....

The abovementioned athlete, based on the medical examinations carried out and the relative results, does not present any current  
contraindications for the following sport

.....  
This certificate is valid for .....

And will expire on .....

Date .....

THE DOCTOR

.....  
STAMP WITH IDENTIFICATION CODE AND SIGNATURE

**Allegato 3: Posizionamento Numeri di Gara sulle vetture**  
**Attachment 3: Positioning of Race Numbers on the cars**

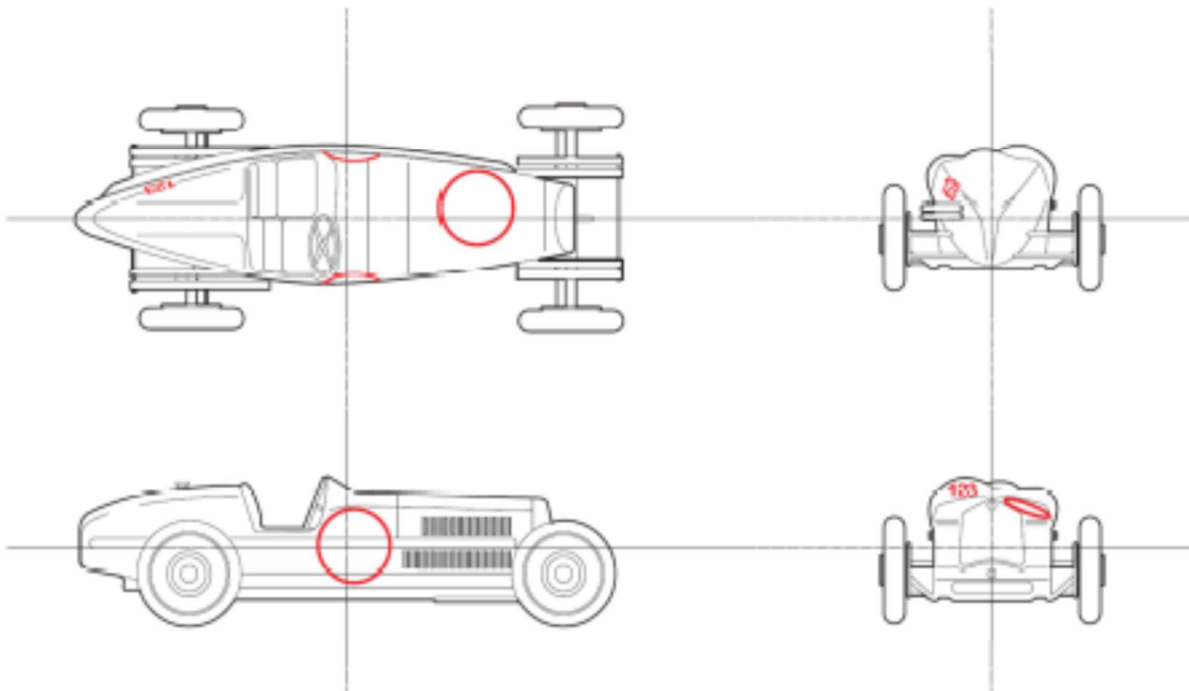
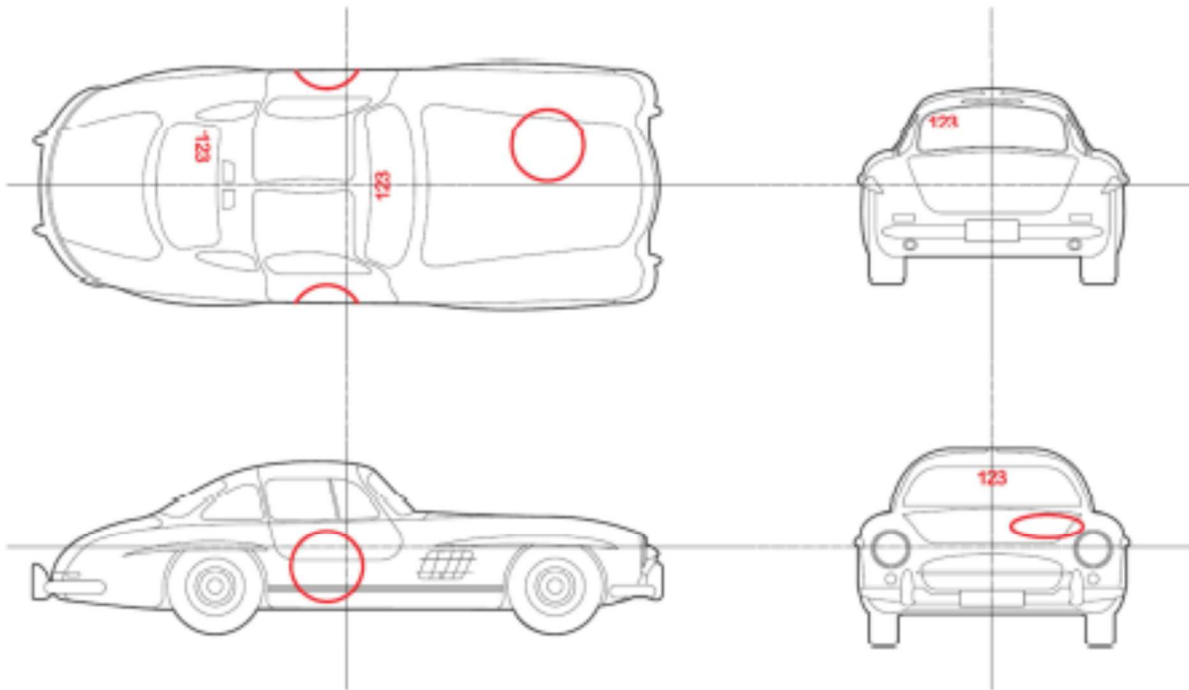

**Allegato 4: Tabella Tempi e Distanze - La TDT ufficiale e finale sarà disponibile nel Road Book**  
**Attachment 4: Time and Distance Table - The official and final TDT will be available in the Road book**

**Allegato 5: Mappa del Percorso di Gara**  
**Attachment 5: Map of the route**



**Allegato 6: Cartellonistica dei controlli**  
**Attachment 6: Control Signs**

**CARTELLI DEI CONTROLLI - CONTROL SIGNS**

<b>CO / TC *</b>	<p>INIZIO ZONA CONTROLLO • CONTROL AREA START</p> <p>GIALLO/YELLOW</p> <p>mt 25 circa - approx.</p>	<p>CONTROLLO • CONTROL</p> <p>ROSSO/RED</p> <p>mt 25 circa - approx.</p>	<p>FINE ZONA CONTROLLO • CONTROL AREA END</p> <p>BEIGE</p> <p>mt 25 circa - approx.</p>	<b>CT / PC **</b>	<p>INIZIO ZONA CONTROLLO • CONTROL AREA START</p> <p>GIALLO/YELLOW</p> <p>mt 25 circa - approx.</p>	<p>CONTROLLO • CONTROL</p> <p>ROSSO/RED</p> <p>mt 25 circa - approx.</p>	<p>FINE ZONA CONTROLLO • CONTROL AREA END</p> <p>BEIGE</p> <p>mt 25 circa - approx.</p>
	<p>INIZIO ZONA CONTROLLO • CONTROL AREA START</p> <p>GIALLO/YELLOW</p> <p>mt 25 circa - approx.</p>	<p>CONTROLLO • CONTROL</p> <p>ROSSO/RED</p> <p>mt 25 circa - approx.</p>	<p>FINE ZONA CONTROLLO • CONTROL AREA END</p> <p>BEIGE</p> <p>mt 25 circa - approx.</p>				
<b>PC ***</b> SINGOLE O CONCATENATE LUNGHEZZA INFERIORE / UGUALE A 300 MT.	<p>INIZIO ZONA CONTROLLO • CONTROL AREA START</p> <p>GIALLO/YELLOW</p> <p>mt 25 circa - approx.</p>	<p>CONTROLLO • CONTROL</p> <p>ROSSO/RED</p> <p>mt 25 circa - approx.</p>	<p>FINE / INIZIO PC • END / START TT</p> <p>ROSSO/RED</p> <p>lunghezza inferiore/uguale - length inferior/equal to 300mt.</p>	<b>PC ***</b> SINGOLE O CONCATENATE LUNGHEZZA SUPERIORE A 300 MT.	<p>INIZIO ZONA CONTROLLO • CONTROL AREA START</p> <p>GIALLO/YELLOW</p> <p>mt 25 circa - approx.</p>	<p>CONTROLLO • CONTROL</p> <p>ROSSO/RED</p> <p>mt 25 circa - approx.</p>	<p>FINE ZONA CONTROLLO • CONTROL AREA START</p> <p>BEIGE</p> <p>mt 25 circa - approx.</p>
	<p>INIZIO ZONA CONTROLLO • CONTROL AREA START</p> <p>GIALLO/YELLOW</p> <p>mt 25 circa - approx.</p>	<p>CONTROLLO • CONTROL</p> <p>ROSSO/RED</p> <p>mt 25 ca - approx.</p>	<p>FINE ZONA CONTROLLO • CONTROL AREA START</p> <p>BEIGE</p> <p>mt 25 circa - approx.</p>				
<b>TT ****</b> SINGLE OR CONNECTED LENGTH INFERIOR / EQUAL TO 300 MT.	<p>INIZIO ZONA CONTROLLO • CONTROL AREA START</p> <p>GIALLO/YELLOW</p> <p>mt 25 circa - approx.</p>	<p>CONTROLLO • CONTROL</p> <p>ROSSO/RED</p> <p>mt 25 circa - approx.</p>	<p>INIZIO ZONA CONTROLLO • CONTROL AREA START</p> <p>GIALLO/YELLOW</p> <p>mt 25 circa - approx.</p>	<b>PC ***</b> SINGOLE O CONCATENATE LUNGHEZZA SUPERIORE A 300 MT.	<p>INIZIO ZONA CONTROLLO • CONTROL AREA START</p> <p>GIALLO/YELLOW</p> <p>mt 25 circa - approx.</p>	<p>CONTROLLO • CONTROL</p> <p>ROSSO/RED</p> <p>mt 25 circa - approx.</p>	<p>FINE ZONA CONTROLLO • CONTROL AREA START</p> <p>BEIGE</p> <p>mt 25 circa - approx.</p>
	<p>INIZIO ZONA CONTROLLO • CONTROL AREA START</p> <p>GIALLO/YELLOW</p> <p>mt 25 circa - approx.</p>	<p>CONTROLLO • CONTROL</p> <p>ROSSO/RED</p> <p>mt 25 ca - approx.</p>	<p>FINE ZONA CONTROLLO • CONTROL AREA START</p> <p>BEIGE</p> <p>mt 25 circa - approx.</p>				
<b>PM</b> PROVA DI MEDIA CON UNO O PIU' CONTROLLI SEGRETI	<p>INIZIO ZONA CONTROLLO • CONTROL AREA START</p> <p>GIALLO/YELLOW</p> <p>mt 25 circa - approx.</p>	<p>CONTROLLO • CONTROL</p> <p>ROSSO/RED</p> <p>estensione della prova di media / extension of average test</p>	<p>INIZIO ZONA CONTROLLO • CONTROL AREA START</p> <p>GIALLO/YELLOW</p> <p>mt 25 circa - approx.</p>	<b>AT</b> AVERAGE TEST WITH ONE OR MORE SECRET CONTROLS	<p>INIZIO ZONA CONTROLLO • CONTROL AREA START</p> <p>GIALLO/YELLOW</p> <p>mt 25 circa - approx.</p>	<p>CONTROLLO • CONTROL</p> <p>ROSSO/RED</p> <p>estensione della prova di media / extension of average test</p>	<p>FINE ZONA CONTROLLO • CONTROL AREA START</p> <p>BEIGE</p> <p>estensione della prova di media / extension of average test</p>
	<p>INIZIO ZONA CONTROLLO • CONTROL AREA START</p> <p>GIALLO/YELLOW</p> <p>mt 25 circa - approx.</p>	<p>CONTROLLO • CONTROL</p> <p>ROSSO/RED</p> <p>estensione della prova di media / extension of average test</p>	<p>FINE ZONA CONTROLLO • CONTROL AREA START</p> <p>BEIGE</p> <p>estensione della prova di media / extension of average test</p>				



**\*Ai Controlli Orari NON SEGUITI da Start Prova Cronometrata**

Le vetture sono autorizzate ad entrare nella zona di controllo (tra il cartello giallo e quello rosso di controllo) nel minuto che precede il loro minuto teorico di transito (solo se la zona è già stata liberata dalle vetture che precedono) oppure nel loro minuto teorico di transito e devono consegnare la tabella di marcia al cronometrista, per l'annotazione dell'orario di transito. I membri dell'equipaggio sono autorizzati a rimanere a bordo della vettura.

**\*\*Ai Controlli Timbro**

I membri dell'equipaggio devono rimanere a bordo della vettura e consegnare al commissario la tabella di marcia, per l'apposizione del timbro, senza iscrizione dell'orario di transito; la sosta nella zona deve essere limitata all'operazione di timbratura.

**\*\*\*Nelle Prove Cronometrate**

Tra il cartello giallo di inizio ed il cartello beige di fine zona controllo è vietato l'arresto (fermo vettura/fermo ruote) e la sosta della vettura.

**\*At the Time Controls NOT FOLLOWED by Start Time Trials**

The cars are authorized to enter the control area (between the yellow and red control sign) in the minute preceding their theoretical transit minute (only if the area has already been freed from the cars ahead) or during their theoretical transit minute and must hand in the time card to the timekeeper, in order for him to note down the transit time. Crew members are allowed to remain on board the car.

**\*\*During the Time Trials**

Between the yellow sign at the beginning and the beige sign at the end of the control area, it is forbidden to stop (vehicle stopped/wheels stopped) and park the car.

**\*\*\*At the Stamp Controls**

The crew members must remain on board the car and hand in the time card to the Marshal, where he will put the stamp, without inscription of the transit time; parking in the area must be limited only to the stamping operation.



**Ferrari Tribute to 1000 Miglia 2020**  
**Regolamento Particolare di Gara – Special Race Regulations**



**Allegato 7: Tabella dei punteggi per le Prove Cronometrate - Points table for the Time Trial(PC/TT)**

**FERRARI TRIBUTE TO 1000 MIGLIA 2020**

**POINTS TABLE FOR THE TIME TRIAL**

centesimi di secondo		centesimi di secondo		centesimi di secondo		centesimi di secondo	
penalità	punti	penalità	punti	penalità	punti	penalità	punti
0	420	42	158	84	116	126	74
1	395	43	157	85	115	127	73
2	370	44	156	86	114	128	72
3	350	45	155	87	113	129	71
4	330	46	154	88	112	130	70
5	310	47	153	89	111	131	69
6	291	48	152	90	110	132	68
7	272	49	151	91	109	133	67
8	254	50	150	92	108	134	66
9	236	51	149	93	107	135	65
10	226	52	148	94	106	136	64
11	217	53	147	95	105	137	63
12	212	54	146	96	104	138	62
13	207	55	145	97	103	139	61
14	203	56	144	98	102	140	60
15	200	57	143	99	101	141	59
16	198	58	142	100	100	142	58
17	196	59	141	101	99	143	57
18	194	60	140	102	98	144	56
19	192	61	139	103	97	145	55
20	190	62	138	104	96	146	54
21	188	63	137	105	95	147	53
22	186	64	136	106	94	148	52
23	184	65	135	107	93	149	51
24	182	66	134	108	92	150	50
25	180	67	133	109	91	151	49
26	178	68	132	110	90	152	48
27	176	69	131	111	89	153	47
28	174	70	130	112	88	154	46
29	172	71	129	113	87	155	45
30	170	72	128	114	86	156	44
31	169	73	127	115	85	157	43
32	168	74	126	116	84	158	42
33	167	75	125	117	83	159	41
34	166	76	124	118	82	160	40
35	165	77	123	119	81	161	39
36	164	78	122	120	80	162	38
37	163	79	121	121	79	163	37
38	162	80	120	122	78	164	36
39	161	81	119	123	77	165	35
40	160	82	118	124	76	166	34
41	159	83	117	125	75	167	33

**Ferrari Tribute to 1000 Miglia 2020**  
**Regolamento Particolare di Gara – Special Race Regulations**



**FERRARI TRIBUTE TO 1000 MIGLIA 2020**

**POINTS TABLE FOR THE TIME TRIAL**

centesimi di secondo		centesimi di secondo		centesimi di secondo		centesimi di secondo	
penalità	punti	penalità	punti	penalità	punti	penalità	punti
168	32	205	0	242	0	279	0
169	31	206	0	243	0	280	0
170	30	207	0	244	0	281	0
171	29	208	0	245	0	282	0
172	28	209	0	246	0	283	0
173	27	210	0	247	0	284	0
174	26	211	0	248	0	285	0
175	25	212	0	249	0	286	0
176	24	213	0	250	0	287	0
177	23	214	0	251	0	288	0
178	22	215	0	252	0	289	0
179	21	216	0	253	0	290	0
180	20	217	0	254	0	291	0
181	19	218	0	255	0	292	0
182	18	219	0	256	0	293	0
183	17	220	0	257	0	294	0
184	16	221	0	258	0	295	0
185	15	222	0	259	0	296	0
186	14	223	0	260	0	297	0
187	13	224	0	261	0	298	0
188	12	225	0	262	0	299	0
189	11	226	0	263	0	300	0
190	10	227	0	264	0		
191	9	228	0	265	0		
192	8	229	0	266	0		
193	7	230	0	267	0		
194	6	231	0	268	0		
195	5	232	0	269	0		
196	4	233	0	270	0		
197	3	234	0	271	0		
198	2	235	0	272	0		
199	1	236	0	273	0		
200	0	237	0	274	0		
201	0	238	0	275	0		
202	0	239	0	276	0		
203	0	240	0	277	0		
204	0	241	0	278	0		

**Ferrari Tribute to 1000 Miglia 2020**  
**Regolamento Particolare di Gara – Special Race Regulations**



**Allegato 8: Tabella dei punteggi per le Prove di Media - Points table for the Average Tests (PM/AT)**

**FERRARI TRIBUTE TO 1000 MIGLIA 2020**  
**POINTS TABLE FOR THE AVERAGE TESTS**

al secondo			al secondo			al secondo			al secondo		
penalità	punti ANTICIPO	punti RITARDO	penalità	punti ANTICIPO	punti RITARDO	penalità	punti ANTICIPO	punti RITARDO	penalità	punti ANTICIPO	punti RITARDO
0	420	420	42	53	158	84	0	116	126	-108	74
1	395	395	43	52	157	85	0	115	127	-111	73
2	370	370	44	51	156	86	0	114	128	-114	72
3	350	350	45	50	155	87	0	113	129	-117	71
4	330	330	46	48	154	88	0	112	130	-120	70
5	310	310	47	46	153	89	0	111	131	-123	69
6	291	291	48	44	152	90	0	110	132	-126	68
7	272	272	49	42	151	91	-3	109	133	-129	67
8	254	254	50	40	150	92	-6	108	134	-132	66
9	236	236	51	38	149	93	-9	107	135	-135	65
10	226	226	52	36	148	94	-12	106	136	-138	64
11	200	217	53	34	147	95	-15	105	137	-141	63
12	185	212	54	32	146	96	-18	104	138	-144	62
13	170	207	55	30	145	97	-21	103	139	-147	61
14	155	203	56	28	144	98	-24	102	140	-150	60
15	140	200	57	26	143	99	-27	101	141	-153	59
16	135	198	58	24	142	100	-30	100	142	-156	58
17	130	196	59	22	141	101	-33	99	143	-159	57
18	125	194	60	20	140	102	-36	98	144	-162	56
19	120	192	61	18	139	103	-39	97	145	-165	55
20	115	190	62	16	138	104	-42	96	146	-168	54
21	110	188	63	14	137	105	-45	95	147	-171	53
22	105	186	64	12	136	106	-48	94	148	-174	52
23	100	184	65	10	135	107	-51	93	149	-177	51
24	95	182	66	8	134	108	-54	92	150	-180	50
25	90	180	67	6	133	109	-57	91	151	-183	49
26	85	178	68	4	132	110	-60	90	152	-186	48
27	80	176	69	2	131	111	-63	89	153	-189	47
28	75	174	70	0	130	112	-66	88	154	-192	46
29	70	172	71	0	129	113	-69	87	155	-195	45
30	65	170	72	0	128	114	-72	86	156	-198	44
31	64	169	73	0	127	115	-75	85	157	-201	43
32	63	168	74	0	126	116	-78	84	158	-204	42
33	62	167	75	0	125	117	-81	83	159	-207	41
34	61	166	76	0	124	118	-84	82	160	-210	40
35	60	165	77	0	123	119	-87	81	161	-213	39
36	59	164	78	0	122	120	-90	80	162	-216	38
37	58	163	79	0	121	121	-93	79	163	-219	37
38	57	162	80	0	120	122	-96	78	164	-222	36
39	56	161	81	0	119	123	-99	77	165	-225	35
40	55	160	82	0	118	124	-102	76	166	-228	34
41	54	159	83	0	117	125	-105	75	167	-231	33



**FERRARI TRIBUTE TO 1000 MIGLIA 2020**  
**POINTS TABLE FOR THE AVERAGE TESTS**

al secondo			al secondo			al secondo			al secondo		
penalità	punti ANTICIPO	punti RITARDO	penalità	punti ANTICIPO	punti RITARDO	penalità	punti ANTICIPO	punti RITARDO	penalità	punti ANTICIPO	punti RITARDO
168	-234	32	205	-345	0	242	-456	0	279	-567	0
169	-237	31	206	-348	0	243	-459	0	280	-570	0
170	-240	30	207	-351	0	244	-462	0	281	-573	0
171	-243	29	208	-354	0	245	-465	0	282	-576	0
172	-246	28	209	-357	0	246	-468	0	283	-579	0
173	-249	27	210	-360	0	247	-471	0	284	-582	0
174	-252	26	211	-363	0	248	-474	0	285	-585	0
175	-255	25	212	-366	0	249	-477	0	286	-588	0
176	-258	24	213	-369	0	250	-480	0	287	-591	0
177	-261	23	214	-372	0	251	-483	0	288	-594	0
178	-264	22	215	-375	0	252	-486	0	289	-597	0
179	-267	21	216	-378	0	253	-489	0	290	-600	0
180	-270	20	217	-381	0	254	-492	0	291	-603	0
181	-273	19	218	-384	0	255	-495	0	292	-606	0
182	-276	18	219	-387	0	256	-498	0	293	-609	0
183	-279	17	220	-390	0	257	-501	0	294	-612	0
184	-282	16	221	-393	0	258	-504	0	295	-615	0
185	-285	15	222	-396	0	259	-507	0	296	-618	0
186	-288	14	223	-399	0	260	-510	0	297	-621	0
187	-291	13	224	-402	0	261	-513	0	298	-624	0
188	-294	12	225	-405	0	262	-516	0	299	-627	0
189	-297	11	226	-408	0	263	-519	0	300	-630	0
190	-300	10	227	-411	0	264	-522	0	>300	-12000	0
191	-303	9	228	-414	0	265	-525	0			
192	-306	8	229	-417	0	266	-528	0			
193	-309	7	230	-420	0	267	-531	0			
194	-312	6	231	-423	0	268	-534	0			
195	-315	5	232	-426	0	269	-537	0			
196	-318	4	233	-429	0	270	-540	0			
197	-321	3	234	-432	0	271	-543	0			
198	-324	2	235	-435	0	272	-546	0			
199	-327	1	236	-438	0	273	-549	0			
200	-330	0	237	-441	0	274	-552	0			
201	-333	0	238	-444	0	275	-555	0			
202	-336	0	239	-447	0	276	-558	0			
203	-339	0	240	-450	0	277	-561	0			
204	-342	0	241	-453	0	278	-564	0			